

ئۆسمۈرلەر ئۈچۈن ماتېماتىكا دەرسلىك

ماتېماتىكا

8 - قىسىم

(بىر مەۋسۈملۈك ئوقۇشلۇق)

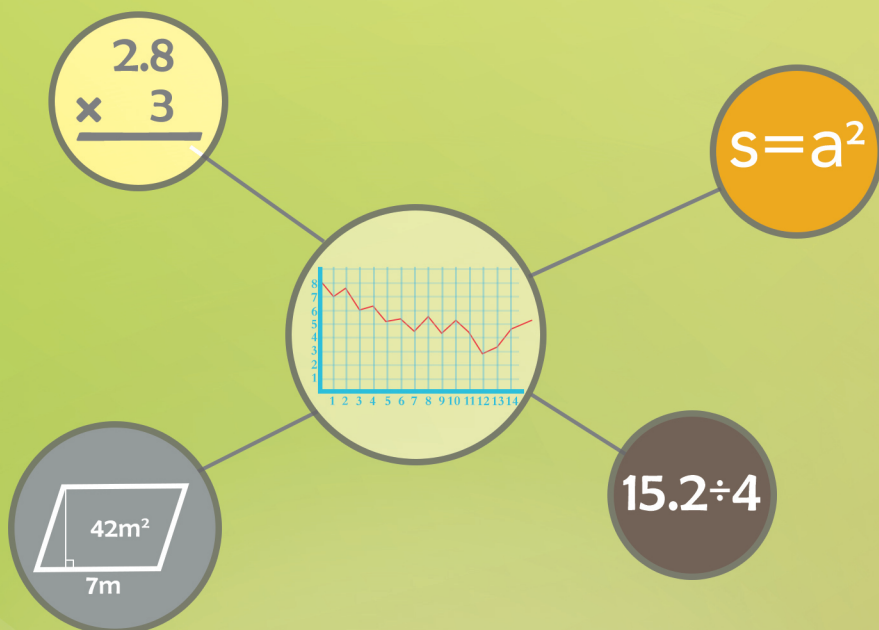

ئىسلام ئاۋازى نەشرىياتى

ئۆسمۈرلەر ئۈچۈن ماتېماتىكا دەرسلىك

ماتېماتىكا

8 - قىسىم

(بىر مەۋسۇملۇق ئوقۇشلۇق)

ئىسلام ئاۋازى نەشرىياتى

مۇندەرىجە

- 2..... ئونلۇق كەسىرلەرنى كۆپەيتىش
- 15..... ئونلۇق كەسىرلەرنى بۆلۈش
- 30..... ستاتىستىكا
- 37..... ئاددىي تەڭلىمىلەر
- 68..... كۆپ تەرەپلىكنىڭ يۈزى

ئۇنلۇق كەسىرلەرنى كۆپەيتىش

ئۇنلۇق كەسىرلەرنى پۈتۈن سانغا كۆپەيتىش

1



0.45 \$ قايچا



2.8 \$ خاتىرە دەپتەر



0.2 \$ ئۇچلىغۇچ

ھەسەن دۇكاندىن ئۈچ دانە خاتىرە دەپتەر سېتىۋالغان بولسا،
جەمئىي قانچە دوللار خەجلەيدۇ؟
بۇ مەسىلىنى ئىككى خىل ئۇسۇل بىلەن ئىشلەش مۇمكىن:

$\begin{array}{r} 28 \\ \times 3 \\ \hline 84 \end{array}$	$\begin{array}{r} 2.8 \\ \times 3 \\ \hline 8.4 \end{array}$
--	--

$\begin{array}{r} 2.8 \\ 2.8 \\ + 2.8 \\ \hline 8.4 \end{array}$	
--	--

قايسى خىل ئۇسۇلنى تاللايسىز؟



ھەسەن دۇكاندىن 4 دانە قايچا سېتىۋېلىش ئۈچۈن ، قانچە دوللار خەجلەيدۇ؟

$$0.45 \times 4 = \underline{\hspace{2cm}} \text{ (دوللار)}$$

100 ھەسسە چوڭايتىمىز

$$\begin{array}{r} 45 \\ \times 4 \\ \hline 180 \end{array}$$

100 ھەسسە كىچىكلىتىمىز

$$\begin{array}{r} 0.45 \\ \times 4 \\ \hline 1.80 \end{array}$$

ئەڭ ئاخىرىدىكى 0 نى تاشلىۋېتىمىز

جاۋابى: ھەسەن 1.8 دوللار خەجلەيدۇ.

سىز ئونلۇق كەسىرنى پۈتۈن سانغا كۆپەيتىشكە دائىر يەنە قانداق ئوخشاش بولمىغان سوئاللارنى ئوتتۇرىغا قويۇپ ئىشلىيەلەيسىز؟

ئۆزۈم ئىشلەپ باتاي

تۆۋەندىكى ھېسابلارنى تىك شەكىلدە ئىشلەپ بېقىڭ:

(1)

$\begin{array}{r} 8 \\ \times 7 \\ \hline \end{array}$	$\begin{array}{r} 0.8 \\ \times 7 \\ \hline \end{array}$	$\begin{array}{r} 6.9 \\ \times 5 \\ \hline \end{array}$	$\begin{array}{r} 6.9 \\ \times 5 \\ \hline \end{array}$
--	--	--	--

(2)

$\begin{array}{r} 10.5 \\ \times 7 \\ \hline \end{array}$	$\begin{array}{r} 0.251 \\ \times 8 \\ \hline \end{array}$	$\begin{array}{r} 14.14 \\ \times 9 \\ \hline \end{array}$	$\begin{array}{r} 6.8 \\ \times 23 \\ \hline \end{array}$
---	--	--	---

ئۇنلۇق كەسىرلەرنى ئۇنلۇق كەسىرگە كۆپەيتىش

2

(1) تۆۋەندىكى ئۇنلۇق كەسىرنى قانداق ھېسابلاش كېرەك؟

$$3.4 \times 0.6 = \underline{\hspace{2cm}}$$

ئالدى بىلەن پۈتۈن سانلارنى كۆپەيتىش ئۇسۇلى بويىچە كۆپەيتىمنى ھېسابلىۋالسىمىز.



$$\begin{array}{r} 34 \\ \times 6 \\ \hline 204 \end{array}$$

$$\begin{array}{r} 3.4 \\ \times 0.6 \\ \hline 2.04 \end{array}$$

3.4

بىر خانىلىق ئۇنلۇق كەسىر

0.6

بىر خانىلىق ئۇنلۇق كەسىر

2.04

ئىككى خانىلىق ئۇنلۇق كەسىر

كۆپەيتكۈچلەردە ئۇنلۇق كەسىر چېكىتىدىن كېيىن جەمئىي قانچە خانا بولسا، كۆپەيتىمنىڭ ئوڭ تەرىپىدىن باشلاپ شۇنچە خانا ساناپ ئۇنلۇق كەسىر چېكىتىنى قويىمىز.

(2)

$$\begin{array}{r} 0.27 \\ \times 0.08 \\ \hline 0.0216 \end{array}$$

0.27

ئىككى خانىلىق ئۇنلۇق كەسىر

0.08

ئىككى خانىلىق ئۇنلۇق كەسىر

0.0216

تۆت خانىلىق ئۇنلۇق كەسىر



كۆپەيتىشتىن كېلىپ چىققان كۆپەيتىمنىڭ ئۇنلۇق كەسر خانىسى يەتمىسە، ئۇنلۇق كەسر چېكىتىنى قانداق قويۇش كېرەك؟

ئالدىغا 0 نى قويۇپ، ئاندىن ئۇنلۇق كەسر چېكىتىنى قويۇش كېرەك.



ئۆزۈم ئىشلەپ باتاي

تۆۋەندىكى ھېسابلارنى تىك شەكىلدە ھېسابلاڭ:

$$2.6 \times 5.9$$

$$0.15 \times 0.05$$

$$6.9 \times 7.3$$

$$0.28 \times 0.94$$

3

مەرگەن قورالى SVD قەنناسنىڭ ئوقىنىڭ دەسلەپكى تېزلىكى سېكۇنت / مېتىر 836 بولۇپ، 2.9 سېكۇنتتا قانچە مېتىر ئارىلىققا يىتىپ بارىدۇ؟

$$836 \times 2.9 = \underline{\hspace{2cm}} \text{ (مېتىر)}$$

مەن توغرا ھېسابلىدىممۇ؟



$$\begin{array}{r} 836 \\ \times 2.9 \\ \hline 7524 \\ 1672 \\ \hline 2424.4 \end{array}$$



كۆپەيتكۈچلەرنىڭ ئورنىنى ئالماشتۇرۇپ كۆپەيتىپ توغرا ياكى خاتالىقنى تەكشۈرسەكمۇ ياكى ھېسابلىغۇچتىن پايدىلىنىپ تەكشۈرسەكمۇ بولىدۇ.

جاۋابى: _____ مېتىر ئارىلىققا يىتىپ بارىدۇ.

ئۆزۈم ئىشلەپ باتاي

تۆۋەندىكى ھېسابلاشلار توغرىمۇ؟ توغرا بولمىغانلىرىنى تۈزىتىڭ.

$$6.7 \times 4.3 = 2.881 \quad 10.5 \times 3.4 = 357 \quad 1.78 \times 5.09 = 90.6.02$$

تۆۋەندىكى ئىككى ھېسابنىڭ ھېسابلاش ئۇسۇلىنى كۆرۈپ نېمىنى ھېس قىلغانلىقىڭىزنى ساۋاقدىشىڭىزغا دەپ بىرىڭ ۋە ئونلۇق كەسىرلەرنى كۆپەيتكەندە نېمىگە دىققەت قىلىش كېرەكلىكى توغرىسىدا پىكىر ئالماشتۇرۇڭلار.

$$\begin{array}{r} 0.76 \\ \times \quad 500 \\ \hline 380.00 \end{array}$$

$$\begin{array}{r} 1.25 \\ \times \quad 1.2 \\ \hline 250 \\ 125 \\ \hline 1.500 \end{array}$$

ئۆزۈڭمە

1. تۆۋەندىكى مىساللارنى تىك شەكىلدە ھېسابلاڭ:

2.9×0.4	6.4×83	0.49×16	5.12×3.1
79×0.46	3.2×900	0.245×500	7.23×0.01

2. بىرىنچى ئىستوندىكى كۆپەيتىمگە ئاساسەن، قالغان ئىستونلاردىكى كۆپەيتىملەرنى يېزىپ چىقىڭ.

2.5	0.25	2.5	25	25	2.5	250	25	25	كۆپەيتىمگۈچى
3.9	0.39	0.39	0.39	3.9	39	39	39	390	كۆپەيتىمگۈچى
								9750	كۆپەيتىمە

3. تۆۋەندىكى كىتابلارنىڭ ئومۇمىي باھاسىنى ھېسابلاڭ.

دەرسلىك	يەككە باھاسى / دوللار	6 پارچە	24 پارچە	67 پارچە
تەپسىر	12.6			
ھەدىس	3.4			
ماتېماتىكا	0.87			
فىزىكا	0.67			
قامۇس	31.59			
خېمىيە	3.24			

4. ئابدۇللاھ يامغۇر يېغىش ئالدىدا يىراقتا چاقماق چېقىلغانلىقىنى كۆردى، ئۇ 14 سېكۇنتتىن كېيىن گۈلدۈرماما ئاۋازىنى ئاڭلىغان بولسا، چاقماق چېقىلغان جاي ئابدۇللاھتىن قانچىلىك يىراقلىقتا؟ (گۈلدۈرماما ئاۋازى ھاۋادا ھەر سېكۇنتقا 0.34 كىلومېتىر تارقىلىدۇ.)

5. نىڭ ئىچىگە «>» ياكى «<» نى تولدۇرۇڭ.

$647 \times 0.9 \bigcirc 647$	$1 \times 0.98 \bigcirc 1$	$2.6 \times 1.1 \bigcirc 2.6$
$25 \times 0.2 \bigcirc 25$	$0.5 \times 0.8 \bigcirc 0.04$	$0.7 \times 3.45 \bigcirc 0.345$
$0.65 \times 0.65 \bigcirc 0.0425$	$8.9 \times 2 \bigcirc 17$	$10 \times 0.5 \bigcirc 0.5$

6. دۇنيادىكى ئەڭ چوڭ بېلىق كۆك كىت بولۇپ، ئۇنىڭ ئېغىرلىقى 150 توننا، ئۇزۇنلۇقى 25.8 مېتىر. دۇنيادىكى ئەڭ چوڭ دەرەخ شەمشادنىڭ ئېغىرلىقى كۆك كىتنىڭ 18.8 ھەسسىسىگە، ئېگىزلىكى كۆك كىتنىڭ تەن ئۇزۇنلۇقىنىڭ 3.3 ھەسسىسىگە تەڭ بولسا، بۇ شەمشادنىڭ ئېغىرلىقى قانچە توننا؟ ئېگىزلىكى قانچە مېتىر؟

7. بەھرىدىن 102 بەتلىك كىچىك كىتابتىن بىرنى باستۇردى. بۇنىڭ ھەربىر ۋارىقىغا 0.016 دوللار كەتكەن بولسا، ئۇ جەمئىي قانچە پۇل خەجلىگەن؟

8. مەلۇم بىر مەركەزنىڭ دېرىزىسىگە كەڭلىكى 0.8 مېتىر، ئۇزۇنلۇقى 1.2 مېتىر كېلىدىغان ئەينەك سېتىۋالماقچى بولۇپ، ئەينەكنىڭ ھەربىر كۋادرات مېتىرى 3.7 دوللار بولسا، بۇ ئەينەكنى سېتىۋېلىشقا قانچە پۇل كېتىدۇ؟

9. تۆۋەندىكى ھېسابلارنى تىك شەكىلدە ھېسابلاڭ:

12.6×56

4.5×63.2

8.58×1.4

0.25×1.3

25.01×8.6

0.04×2.52

62.5×3.6

0.49×100

10. كۆپەيتىمە بىلەن بىرىنچى كۆپەيتكۈچىنى بىردىن - بىردىن سېلىشتۇرۇڭ، نېمىنى بايقىدىڭىز؟



* بىر سان (0 دىن باشقا) نى 1 دىن چوڭ سانغا كۆپەيتكەندە، كۆپەيتىمە ئەسلىدىكى ساندىن () بولىدۇ.

* بىر سان (0 دىن باشقا) نى 1 دىن كىچىك سانغا كۆپەيتكەندە، كۆپەيتىمە ئەسلىدىكى ساندىن () بولىدۇ.

11* تۆۋەندىكى ھېسابلاشلار توغرىمۇ؟ توغرا بولمىغانلىرىنى تۈزىتىڭ.

$10.67 \times 2.69 = 2870.23$

$94.002 \times 78.53 = 73819.7706$

$100.001 \times 99.99 = 999909.999$

$789 \times 321.456 = 317.277072$

$0.003 \times 0.008 = 24.000000$

$0.13 \times 13 = 100$

$1 \times 0.2 = 0.02$

$0.123 \times 53.350 = 6.56205$

$10.101 \times 0 = 1010.1$

كۆپەيتىمنىڭ تەقربىي سانى

4

ئادەم بەدىنىدىكى پۇراش سېزىم ھۈجەيرىسىنىڭ سانى تەخمىنەن 0.0047 مىليارد بولۇپ، ئىتنىڭ پۇراش سېزىم ھۈجەيرىسىنىڭ سانى ئادەمنىڭ 45 ھەسسىسىگە تەڭ بولسا، ئىتنىڭ پۇراش سېزىم ھۈجەيرىسىنىڭ سانى تەخمىنەن قانچە مىليارد؟ (نەتىجىسىنى بىر خانىلىق ئونلۇق كەسرگىچە ئېلىڭ.)

$$0.0047 \times 45 \approx 0.2$$

$$\begin{array}{r} 0.0047 \\ \times 45 \\ \hline 235 \\ 188 \\ \hline 0.2115 \end{array}$$

$1 < 5$ بولغانلىقتىن 1، 1 ۋە 5 نى تاشلىۋېتىپ، بىر خانىلىق ئونلۇق كەسرگىچە ئالساق 0.2 بولىدۇ.

جاۋابى: ئىتنىڭ پۇراش سېزىم ھۈجەيرىسىنىڭ سانى تەخمىنەن _____ مىليارد.

ئۆزۈم ئىشلەپ باتاي

تۆۋەندىكى مىساللارنى ھېسابلاڭ.

0.7×0.9 (نەتىجىسىنى بىر خانىلىق ئونلۇق كەسرگىچە ئېلىڭ)

2.6×0.84 (نەتىجىسىنى ئىككى خانىلىق ئونلۇق كەسرگىچە ئېلىڭ)

6.74×1.23 (نەتىجىسىنى ئۈچ خانىلىق ئونلۇق كەسرگىچە ئېلىڭ)

ئارقىمۇئارقا كۆپەيتىش ، كۆپەيتىش ۋە قوشۇش ،
كۆپەيتىش ۋە ئېلىش

5

12 كۋادرات مېتىر كېلىدىغان بىر ماشىنىنى سىرلىماقچى . ئەگەر ھەر
0.7 كۋادرات مېتىرغا 1.5 دوللار كەتسە ، 10 دوللار يېتەمدۇ؟

$$\begin{aligned} 0.7 \times 1.5 \times 12 \\ = 1.05 \times 12 \\ = 12.6 \text{ (دوللار)} \end{aligned}$$

10 دوللار يېتەيدىكەن .



13 دوللار يېتەمدۇ؟

$$\begin{aligned} 0.7 \times 1.5 \times 12 \\ = 1.05 \times 12 \\ = 12.6 \text{ (دوللار)} \end{aligned}$$

13 دوللار يېتىدۇ



بۇنداق ئىشلىسىمۇ بولىدىكەن:

$$\begin{aligned} 1.5 \times 12 \times 0.7 \\ = 18 \times 0.7 \\ = 12.6 \text{ (دوللار)} \end{aligned}$$



ئۆزۈم ئىشلەپ باتاي

تۆۋەندىكى مىساللارنى ھېسابلاڭ.

$$1.4 \times 9.6 + 0.41$$

$$12.78 \times 3.5 - 15.69$$

$$46.57 - 23.56 \times 0.47$$

$$163.845 + 0.235 \times 75.2$$

6

تۆۋەندە بىرىلگەن ھەربىر گۇرۇپپىدىكى ئىككى ئىپادىنى كۆزىتىڭ، ئۇلارنىڭ قانداق مۇناسىۋىتى بار؟ بىز ئىلگىرى ئۆگىنىپ ئۆتكەن كۆپەيتىشنىڭ قانۇنلىرى ئېسىڭىزگە كەلدىمۇ؟

0.6×4.8 4.8×0.6
 $(0.7 \times 0.8) \times 0.5$ $0.7 \times (0.8 \times 0.5)$
 $(3.6 + 5.2) \times 0.5$ $3.6 \times 0.5 + 5.2 \times 0.5$

تۆۋەندىكى ئىككى مىسال قايسى قانۇنغا ماس كېلىدۇ؟

$0.12 \times 0.78 \times 5$
 $= 0.12 \times 5 \times 0.78$
 $= \underline{\quad} \times \underline{\quad}$
 $= \underline{\quad}$

2

0.85×401
 $= 0.85 \times (400 + 1)$
 $= 0.85 \times 400 + 0.85 \times 1$
 $= \underline{\quad} + \underline{\quad}$
 $= \underline{\quad}$

1

ئۆزۈم ئىشلەپ باتاي

تۆۋەندىكى مىساللارنى ئاددىي ئۇسۇلدا ھېسابلاڭ:

$0.6 \times 0.39 \times 5$	104×0.54	$7.5 \times 7.9 \times 0.4$
608×0.24	$0.034 \times 0.5 \times 0.6$	102×0.45

ئۆزۈڭمە

1. تۆۋەندىكى مىساللارنى ئاددىي ئۇسۇلدا ھېسابلاڭ:

2.4×0.32	$5.88 \times 0.8 \times 0.5$	$0.2 \times 0.42 \times 0.5$
0.8×1.8	10.02×0.1	4.8×0.25
500.3×2.9	$4.3 \times 0.57 + 5.6 \times 0.57$	$(1.2 + 4.6) \times 5$

2. دۇنيادىكى ئەڭ دەسلەپكى كومپيۇتېر ناھايىتى چوڭ بولۇپ، ئۇنىڭ ئېغىرلىقى 6 دانە 5.78 توننىلىق پىلنىڭ ئېغىرلىقىغا توغرا كېلەتتى. ئۇنداقتا بۇ كومپيۇتېرنىڭ ئېغىرلىقى قانچىلىك ئىدى؟ (نەتىجىنى بىر خانىلىق ئونلۇق كەسرگىچە ئېلىڭ.)

ئادەتتىكى نىڭ ئېغىرلىقى 2.5 كىلوگرام.



3. بىر گېكتار قارىغاي ئورمانلىقى كۈنىگە 29.89 كىلوگرام باكتېرىئوتسىدىن ئاجرىتىپ چىقارسا، 36.4 گېكتار قارىغاي ئورمانلىقى 32 كۈندە قانچە كىلوگرام باكتېرىئوتسىدىن ئاجرىتىپ چىقىرىدۇ؟



تاھىر ئاكا ئۆيىدىن بازارغا مۇتسىكىلىت بىلەن 0.14 سائەت ماڭغان بولۇپ، مۇتسىكىلىتنىڭ تېزلىكى سائەت / كىلومېتىر 45 بولسا، ئۇنىڭ ئۆيىدىن بازارغىچە بولغان ئارىلىق قانچە كىلومېتىر؟ ئەگەر ئۇ سائىتىگە 5.6 كىلومېتىردىن پىيادە ماڭسا، 0.98 سائەتتە بازارغا يېتىپ بارالامدۇ؟

4.

كەۋسەر ئاكىنىڭ 80 دوللار پۇلى بار بولۇپ، ئۇ تۆۋەندىكى نەرسىلەردىن ئىككى تال لۆڭگە، ئۈچ تال پىچاق، تۆت جۈپ بولغا بىلەن كۈلۈچ، ئۈچ تال ئامبۇر ۋە ئىككى تال مېتىر سېتىۋالماقچى بولسا، پۇلى يېتەمدۇ؟

5.



6. تۆۋەندىكى ھېسابلاشلار توغرىمۇ؟ توغرا بولمىغانلىرىنى تۈزىتىڭ.

$6.27 \times 0.83 - 5.2$	$45.7 \times 2.9 - 0.9$	$8.6 \times 0.03 + 0.07 \times 0.03$
$= 5.2041 - 5.2$	$= 45.7 \times 2$	$= 8.6 \times (0.03 + 0.07)$
$= 0.41$	$= 91.4$	$= 0.86$

7. 43 قەۋەتلىك بىر بىنا بولۇپ، ھەربىر قەۋەتنىڭ ئېگىزلىكى 2.76 مېتىر بولسا، بۇ بىنانىڭ ئېگىزلىكى قانچە مېتىر؟ (نەتىجىنى پۈتۈن سانغىچە ئېلىڭ.)

7.

8*. $5994 = 74 \times 81$ كە ئاساسەن، تۆۋەندىكى () لارنىڭ ئىچىگە مۇۋاپىق سان تولدۇرۇڭ. قانچە خىل تولدۇرۇش ئۇسۇلىنى ئويلاپ چىقالايسىز؟

8*

$59.94 = () \times ()$ $0.5994 = () \times ()$ $599.4 = () \times ()$
 $= () \times ()$ $= () \times ()$ $= () \times ()$

ئونلۇق كەسىرلەرنى بۆلۈش

ئونلۇق كەسىرلەرنى پۈتۈن سانغا بۆلۈش

1

ئابدۇراھمان ھەركۈنى ئەتىگىنى يۈگۈرۈشنى نىيەت قىلىپ، 6 ھەپتەدە 49.8 كىلومېتىر يۈگۈرمەكچى بولسا، ئوتتۇرا ھېساب بىلەن ھەر ھەپتەدە قانچە كىلومېتىر يۈگۈرۈشى كېرەك؟
 $49.8 \div 6 = \underline{\hspace{2cm}}$ (كىلومېتىر)

مېتىر $49800 \div 6 = 8300$ مېتىر $49800 = 49.8$ كىلومېتىر
 كىلومېتىر $8300 = 8.3$ مېتىر



بۆلۈنمىنىڭ ئونلۇق كەسىر چېكىتى بىلەن بۆلۈنگۈچىنىڭ ئونلۇق كەسىر چېكىتىنى ئۈدۈل كەلتۈرۈش كېرەك.

$$\begin{array}{r}
 83 \\
 6 \overline{) 49.8} \\
 \underline{48} \\
 18 \\
 \underline{18} \\
 0
 \end{array}$$

جاۋابى: ئابدۇراھمان ئوتتۇرا ھېساب بىلەن ھەر ھەپتەدە _____ كىلومېتىر يۈگۈرۈشى كېرەك.

2

ئابدۇللاھ ھەر ھەپتىدە 6.3 كىلومېتىر يۈگۈرۈشنى پىلانلىغان بولسا، ئۇ كۈنىگە قانچە كىلومېتىر يۈگۈرىدۇ؟
 6.3 ÷ 7 = _____ (كىلومېتىر)

بۆلۈنمىگە نېمە ئۈچۈن 0 نى قويىمىز؟

0 . 9
 7 | 6 . 3
 6 3
 0 0

3

(1) ئارمان ھەر كۈنى 15 مىنۇتتا 2.7 كىلومېتىر يۈگۈرۈشنى داۋاملاشتۇرسا، مىنۇتغا قانچە كىلومېتىر يۈگۈرىدۇ؟
 2.7 ÷ 15 = _____ (مىنۇت/كىلومېتىر)

پۈتۈن سان قىسمى بۆلۈشكە يەتمىسە، بۆلۈنمىگە 0 نى يېزىپ، ئونلۇق كەسىر چېكىتىنى قويىمىز.

0 . 1 8
 15 | 2 . 7
 1 5
 1 2 0
 1 2 0
 0

ئەگەر قالدۇق بار بولسا، 0 نى قويۇپ ئاندىن بۆلىمىز.

يۇقىرىدىكى ئونلۇق كەسىرنى بۆلۈشنى قانداق تەكشۈرۈش كېرەك؟
 ئۆزىڭىز سىناپ بېقىڭ.

(2) ئارمان ھەر كۈنى 20 مىنۇتتا 3 كىلومېتىر يۈگۈرۈشنى داۋاملاشتۇرسا، مىنۇتغا قانچە كىلومېتىر يۈگۈرىدۇ؟
 3 ÷ 20 = _____ (مىنۇت/كىلومېتىر)

2.

$$\begin{array}{r} 0. \square \\ 20 \overline{) 3. 0} \\ \underline{ 0} \\ 30 \\ \underline{ 20} \\ 10 \\ \underline{ 0} \\ 0 \end{array}$$

1.

$$\begin{array}{r} 0. 1 \\ 20 \overline{) 0. 3 0} \\ \underline{ 20} \\ 10 \\ \underline{ 0} \\ 0 \end{array}$$

جاۋابى: مىنۇتغا _____ كىلومېتىر يۈگۈرىدۇ.

ئۆزۈم ئىشلەپ باتاي

1. تىك شەكىلدە ھېسابلاڭ.

29.25 ÷ 9	3.168 ÷ 4	91.02 ÷ 6	18 ÷ 15	228 ÷ 24
19.2 ÷ 4	37.73 ÷ 7	32.5 ÷ 13	513.8 ÷ 14	46.4 ÷ 5

2. تۆۋەندىكى ھېسابلاشلار توغرىمۇ؟ خاتا بولسا توغرىلاڭ.

$49 \div 14 = 35$ $\begin{array}{r} 35 \\ 14 \overline{) 49} \\ \underline{42} \\ 70 \\ \underline{70} \\ 0 \end{array}$	$1.02 \div 17 = 0.6$ $\begin{array}{r} 0.6 \\ 17 \overline{) 1.02} \\ \underline{102} \\ 0 \end{array}$	$439.4 \div 26 = 16.9$ $\begin{array}{r} 16.9 \\ 26 \overline{) 439.4} \\ \underline{52} \\ 87 \\ \underline{78} \\ 94 \\ \underline{78} \\ 16 \\ \underline{15} \\ 14 \\ \underline{13} \\ 10 \\ \underline{10} \\ 0 \end{array}$
---	--	---

ئۆزۈڭمە

1. ھېسابلاپ بېقىڭ، تولدۇرۇپ بېقىڭ.

22.6	301.5	5.82	77.6	21.78	106.8	11.2	بۆلۈنگۈچى
2	5	6	8	3	4	7	بۆلگۈچى
							بۆلۈنمە

2. ھېسابلاپ بېقىڭ، سېلىشتۇرۇپ بېقىڭ.

$84 \div 4$	$56 \div 7$	$351 \div 13$	$2914 \div 31$
$8.4 \div 4$	$5.6 \div 7$	$35.1 \div 13$	$291.4 \div 31$
$0.84 \div 4$	$0.56 \div 7$	$3.51 \div 13$	$29.14 \div 31$
$0.084 \div 4$	$0.056 \div 7$	$0.351 \div 13$	$2.914 \div 31$

3. تۆۋەندىكى مىساللارنى ھېسابلاڭ ھەمدە كۆپەيتىشتىن

پايدىلىنىپ تەكشۈرۈڭ:

$184 \div 16$ $904.8 \div 12$ $304.64 \div 32$ $35.19 \div 17$ $51.8 \div 14$

4. ئۆمەر بىلەن ئىبراھىم دەم ئېلىش كۈنى تاغقا چىقتى. تاغ باغرىدىن تاغ چوققىسىغىچە بولغان پۈتۈن مۇساپە 14.4 كىلومېتىر بولۇپ، ئۇلار تاغقا چىققۇچە 3 سائەت، تاغدىن چۈشكۈچە 2 سائەت سەرپ قىلغان بولسا، ئۇلارنىڭ تاغقا چىقىش ۋە تاغدىن چۈشۈش تېزلىكى ئايرىم - ئايرىم قانچە؟

5. تۆۋەندىكى قايسى مىسالنىڭ بۆلۈنمىسى 1 دىن كىچىك؟ ()

نىڭ ئىچىگە «✓» نى قويۇڭ.

$3.45 \div 5$ $11.6 \div 8$ $0.72 \div 12$ $13.68 \div 3$ $42.91 \div 7$
 () () () () ()

6. تىك شەكىلدە ھېسابلاڭ.

$119.85 \div 51$	$126.61 \div 11$	$35.7 \div 8$	$169.68 \div 12$
$271.6 \div 28$	$35.51 \div 53$	$15.05 \div 43$	$656.1 \div 81$

ئۇنلۇق كەسىرنى ئۇنلۇق كەسىرگە بۆلۈش

4

لوتمان 8.25 دوللارغا ئوق سېتىۋالغان. ھەربىر پاي ئوقنىڭ باھاسى 0.25 دوللار بولسا، لوتمان قانچە پاي ئوق سېتىۋالغان؟

$8.25 \div 0.25 = \underline{\hspace{2cm}}$ (پاي)

جاۋابى: لوتمان $\underline{\hspace{2cm}}$ پاي ئوق سېتىۋالغان.

5

$19.6 \div 0.35 = \underline{\hspace{2cm}}$

$0.35 \overline{) 19.6}$

بۆلۈنگۈچىنىڭ خانا سانى يەتمەسە قانداق قىلىش كېرەك؟



بۆلۈنگۈچىنىڭ ئاخىرىغا «0» نى قوشۇپ تولدۇرىمىز

$$\begin{array}{r}
 0.35 \overline{) 19.60} \\
 \underline{175} \\
 210 \\
 \underline{210} \\
 0
 \end{array}$$

بۆلۈنگۈچى بىلەن بۆلگۈچىنى ئوخشاش ھەسسە چوڭايتساق ياكى كىچىكلەتسەك بۆلۈنمىنىڭ چوڭ - كىچىكلىكىدە ئۆزگىرىش بولمايدۇ.

ئۆزۈم ئىشلەپ باتاي

1. ئالدى بىلەن تۆۋەندىكى مىساللارنىڭ بۆلگۈچىسى بىلەن بۆلۈنگۈچىسىنى بىرلا ۋاقىتتا ئەسلىدىكىنىڭ قانچە ھەسسەسىگىچە چوڭايتىش، ئونلۇق كەسىر چېكىتىنى قانداق سۈرۈش كېرەكلىكىنى ئېيتىپ بىرىڭ، ئاندىن ھېسابلاڭ.

$0.8 \overline{) 3.76}$
 $0.07 \overline{) 18.41}$
 $0.28 \overline{) 1.82}$
 $2.3 \overline{) 131.1}$

2. تۆۋەندىكى ھېسابلاشلار توغرىمۇ؟ خاتا بولسا توغرىلاڭ.

$$\begin{array}{r}
 7 \\
 1.6 \overline{) 11.4} \\
 \underline{114} \\
 0
 \end{array}$$

$$\begin{array}{r}
 2.7 \\
 3.3 \overline{) 89.1} \\
 \underline{66} \\
 231 \\
 \underline{231} \\
 0
 \end{array}$$

$$\begin{array}{r}
 67 \\
 0.4 \overline{) 268.} \\
 \underline{24} \\
 28 \\
 \underline{28} \\
 0
 \end{array}$$

بۆلۈنمىنىڭ تەقربىي سانى

6

ئەمەلىي قوللىنىشلاردا، ئونلۇق كەسىرلەرنى بۆلۈشتىن كېلىپ چىققان بۆلۈنمىنىمۇ ئېھتىياجغا ئاساسەن «پۈتۈنلەش» ئۇسۇلى بويىچە بەلگىلىك ئونلۇق كەسىر خانىسىغىچە ئېلىپ، بۆلۈنمىنىڭ تەقربىي سانىنى تېپىشقا بولىدۇ.

$143.26 \div 59 \approx \underline{\hspace{2cm}}$

$143.26 + 59 \approx 2.428$	$143.26 + 59 \approx 2.43$	$143.26 + 59 \approx 2.4$	$143.26 + 59 \approx 2$
ئۈچ خانىلىق ئونلۇق كەسىرگىچە ئالساق	ئىككى خانىلىق ئونلۇق كەسىرگىچە ئالساق	بىر خانىلىق ئونلۇق كەسىرگىچە ئالساق	پۈتۈن خانىلىق ئونلۇق كەسىرگىچە ئالساق

ئۆزۈم ئىشلەپ باتاي

تۆۋەندىكى جەدۋەلنى تولدۇرۇڭ:

ئۈچ خانىلىق ئونلۇق كەسىرگىچە	ئىككى خانىلىق ئونلۇق كەسىرگىچە	بىر خانىلىق ئونلۇق كەسىرگىچە	پۈتۈن سانغىچە	
				$50 \div 13$
				$35.64 \div 14$
				$78.5 \div 16$
				$1.29 \div 0.51$
				$1.9 \div 0.27$

دەۋرىي ئونلۇق كەسىر

7

ئەلى 55 سېكۇنتتا 300 مېتىر يۈگۈرگەن بولسا، ئوتتۇرا ھېساب بىلەن سېكۇنتقا قانچە مېتىر يۈگۈرگەن بولىدۇ؟

$300 \div 55 = \underline{\hspace{2cm}}$ (مېتىر)

بۇ تىك شەكىللىك ئىپادىنى كۆزىتىڭ.



5.4 5 4 5 4 5

55	3	0	0
	2	7	5
	2 5 0		
	2 2 0		
	3 0 0		
	2 7 5		
	2 5 0		
	2 2 0		
	3 0 0		
	2 7 5		
	2 5 0		
	2 2 0		
	3 0 0		
	2 7 5		
	2 5		

داۋاملىق بۆلسەك مەشغۇ بۆلۈپ تۈگەتكىلى بولمايدۇ. بۆلۈمنىڭ ئونلۇق كەسىر قىسمىدا «45» تەكرار كۆرۈلىدۇ.



مەسىلەن ،
 2.3333 نىڭ **دەۋرىيلىك**
ھالقىسى 3
 بولىدۇ.
 0.92857142857
 نىڭ **دەۋرىيلىك**
ھالقىسى
 285714 بولىدۇ.

بىر ساننىڭ ئونلۇق كەسىر قىسمىدىكى مەلۇم بىر خانىسىدىن باشلاپ، بىر رەقەم ياكى بىر قانچە رەقەم تەرتىپ بويىچە ئۆزلۈكسىز تەكرارلىنىدۇ.

دەۋرىي ئونلۇق كەسىر

مەسىلەن ،
 5.45454545 نىڭ ھەر ئىككىلىسى **دەۋرىي ئونلۇق كەسىردۇر**.
 2.3333
 نى 2.3 قىلىپ، 5.454545 نى 5.45 قىلىپ يېزىشقىمۇ بولىدۇ.

چەكلىك ئونلۇق كەسىر

ئونلۇق كەسىر قىسمىنىڭ خانى سانى چەكلىك بولىدۇ.

ئۆنلۈك ئونلۇق كەسىر

مەسىلەن ،
 $14 \div 16 = 0.875$
 دىكى 0.875 بولسا **چەكلىك ئونلۇق كەسىردۇر**.

ئۆنلۈك كەسىر

ئونلۇق كەسىر قىسمىنىڭ خانى سانى چەكسىز بولىدۇ.

ئۆزۈكسىز ئونلۇق كەسىر

تەرتىپ بويىچە ئۆزلۈكسىز تەكرارلىنىدىغان بىر ياكى بىر قانچە رەقەم .

مەسىلەن ،
 $13 \div 14 = 0.928571428571428571428571428571$
 دىكى $0.928571428571428571428571428571$ بولسا **چەكسىز ئونلۇق كەسىردۇر**.

مەسىلىلەرنى ھەل قىلىش

8

نىجاتنىڭ ئائىلىسىدىكىلەر باققان 4 تۇياق سىيىرنىڭ ئۆتكەن ھەپتىدىكى سۈت چىقىرىش مىقدارى 302.4 كىلوگرام بولسا، ھەر بىر تۇياق سىيىر بىر كۈندە قانچە كىلوگرام سۈت چىقىرىدۇ؟

ئويلاپ بېقىڭ: ئاۋۋال نېمىنى ھېسابلاشقا بولىدۇ؟

مەن ئاۋۋال 4 تۇياق
سىيىرنىڭ بىر كۈندىكى
سۈت چىقىرىش
مىقدارىنى ھېسابلاپ
ئاندىن ... تاپمەن .



مەن ئاۋۋال بىر تۇياق
سىيىرنىڭ بىر
ھەپتىدىكى سۈت
چىقىرىش مىقدارىنى
ھېسابلاپ ئاندىن ...

“ $302.4 \div 7 = 43.2$ (كىلوگرام)
 $43.2 \div 4 = 10.8$ (كىلوگرام) ”

”

جاۋابى: ھەر بىر تۇياق سىيىر بىر كۈندە _____ كىلوگرام سۈت چىقىرىدۇ .

ئۆزۈم ئىشلەپ باتاي

ئابدۇلئەزىزنىڭ ئائىلىسىنىڭ ئالدىنقى ئايدىكى سۈ ئىشلىتىش مىقدارى 4.55 توننا بولۇپ، ھەر بىر توننا سۈنىڭ باھاسى 0.35 دوللار. ئابدۇلئەزىزنىڭ ئائىلىسىدە 4 ئادەم بولسا، ئوتتۇرا ھېساب بىلەن ھەر بىر ئادەم قانچە دوللار سۈ پۇلى تۆلەيدۇ؟

ئاۋۋال جەمئىي قانچە دوللار
تۆلەيدىغانلىقىنى ھېسابلىۋېلىشقا بولىدۇ .



ياكى ئاۋۋال ئوتتۇرا ھېساب بىلەن ھەر بىر
ئادەم قانچىلىك سۈ ئىشلىتىدىغانلىقىنى
ھېسابلىۋېلىشقا بولىدۇ .





(1) ھەمدۇللاھ 2.5 كىلوگرام سۇنى بىر قانچە ئەينەك بوتۇلكىغا قاچىلىماقچى، ئەگەر ھەربىر بوتۇلكىغا ئەڭ كۆپ بولغاندا 0.4 كىلوگرام قاچىلاشقا بولسا، ئۇنداقتا ئۇ قانچە بوتۇلكا تەييارلىشى كېرەك؟

$$2.5 \div 0.4 = 6.25 \text{ (دانه)}$$

ياق، 6 بوتۇلكىغا پەقەت 2.4 كىلوگرام سۇ قاچىلاشقا بولىدۇ، شۇڭا 7 بوتۇلكا تەييارلاش كېرەك.



$6.25 \approx 6$ ، شۇڭا 6 بوتۇلكىغا قاچىلاشقا بولىدۇ.



(2) ھەسەن 36 مېتىر ئۇزۇنلۇقتىكى لېنتا بىلەن سوۋغات قۇتىسىنى ئورنىماقچى. ھەربىر سوۋغات قۇتىسىغا 1.3 مېتىر ئۇزۇنلۇقتىكى لېنتا كەتسە، بۇ لېنتا بىلەن قانچە سوۋغات قۇتىسىنى ئوراشقا بولىدۇ؟

$$36 \div 1.3 = 27.692... \text{ (دانه)}$$

ئويلاپ بېقىڭ: 28 دانە سوۋغات قۇتىسىنى ئوراشقا يېتەمدۇ؟

جاۋابى: بۇ لېنتا بىلەن ___ دانە سوۋغات قۇتىسىنى ئوراشقا بولىدۇ.

ئەمەلىي مەسىلىلەرنى ھەل قىلغاندا، ئەمەلىي ئەھۋالغا ئاساسەن بۆلۈنمىنىڭ تەقريبىي قىممىتىنى ئېلىش كېرەك.

كۆنۈلمە

1. تىك شەكىلدە ھېسابلاڭ.

$$11.13 \div 21$$

$$806.285 \div 4.7$$

$$10.45 \div 0.95$$

$$159.6 \div 4.2$$

$$10.72 \div 0.67$$

$$51.68 \div 17$$

$$68.73 \div 7.9$$

$$10.2 \div 0.2$$

$$1.62 \div 0.03$$

$$31.5 \div 7$$

2. تۆۋەندىكى دەۋرىي ئونلۇق كەسىرلەرنىڭ تەقريبىي قىممىتىنى

تېپىڭ (ئۈچ خانىلىق ئونلۇق كەسىرگىچە ئېلىڭ):

$$5.677777 \dots \approx$$

$$8.744444 \dots \approx$$

$$0.233333 \dots \approx$$

$$0.172 \approx$$

$$1.247 \approx$$

$$8.241 \approx$$

$$0.258 \approx$$

$$0.85695 \approx$$

$$0.88888 \dots \approx$$

$$0.9999999 \dots \approx$$

3. ھېسابلاڭ.

2070

45

÷

=

207

4.5

20.7

0.45

2.07

0.045

230.4 ÷

40

4.0

0.4

0.04

4.

بىر پويىز 4.2 سائەتتە 406 كىلومېتىر مۇساپىنى بېسىپ بولغان بولسا، ئوتتۇرا ھېساب بىلەن سائىتىگە قانچە كىلومېتىر يول ماڭغان؟ (ئىككى خانىلىق ئونلۇق كەسىرگىچە ئېلىڭ.)

5. تۆۋەندىكى جەدۋەلنى كىم ھەممىدىن تېز تولدۇرۇپ بولىدۇ؟

0.624	62.4	6.24	624	624	بۆلۈنگۈچى
0.13		1.3		13	بۆلگۈچى
	0.48		4.8	48	بۆلۈنمە

6. تىك شەكىلدە ھېسابلاڭ.

$24.8 \div 9$
 $36.7 \div 1.2$
 $6.7 \div 8$
 $51.8 \div 2.4$
 $7.29 \div 0.9$
 $61.1 \div 0.18$

قايسى مىسالنىڭ بۆلۈنمىسى دەۋرىي ئونلۇق كەسىر بولىدۇ؟



7. بىر يۇقىرى سۈرئەتلىك تاشيولنىڭ ئۇزۇنلۇقى 486 كىلومېتىر بولۇپ، بىر يولۇچىلار ئاپتوموبىلى 4.5 سائەتتە، بىر پىكاپ 3.6 سائەتتە پۈتۈن مۇساپىنى بېسىپ بولسا، پىكاپنىڭ تېزلىكى يولۇچىلار ئاپتوموبىلىنىڭكىدىن قانچىلىك تېز؟

8. بۇ ئونلۇق كەسىرلەرنىڭ چوڭ - كىچىكلىكىنى

سېلىشتۇرالايمىز؟

$0.55 \bigcirc 0.5$ $2.87 \bigcirc 2.877$ $0.39 \bigcirc 0.39$ $7.25 \bigcirc 7.256$

9. تۆۋەندىكى مىساللارنى ھېسابلاڭ:

$3.36 \times 0.4 \div 0.48$

$8.04 \times 3.7 + 0.252$

$8.49 - 26.22 \div 5.7$

$(65.289 + 6.37 \times 0.7) \div 0.02$

$0.08 \div 0.2 - 0.8 \times 0.45$

$2.82 \div 0.5 \div 1.2$

10. ھەيران ئۇزۇن مۇساپىگە ئەڭ تېز ئۇچىدىغان قۇش بولۇپ، بىر ھەيران 4 سائەتتە 680 كىلومېتىر ئۇچىدۇ. بىر كەپتەر سائىتىگە 76 كىلومېتىر ئۇچسا، ھەيراننىڭ ئۇچۇش تېزلىكى كەپتەرنىڭ ئۇچۇش تېزلىكىنىڭ تەخمىنەن قانچە ھەسسىسىگە تەڭ؟

11. مۇسئەب پۇل يىغىپ باھاسى 34 دوللار بولغان بىر يۈرۈش ئىككى قىسىملىق «قامۇس» سېتىۋالماقچى بولدى. ئۇ كىتابخانغا بارغاندا ھېيت مۇناسىۋىتى بىلەن ئەرزان باھادا 31.4 دوللارغا ئېلىپ، ئاشقان پۇلغا خاتىرە دەپتەردىن تۆتىنى سېتىۋالغان بولسا، بىر خاتىرە دەپتەر قانچە پۇل؟ ئوتتۇرا ھېساب بىلەن ھەر بىر قىسىم كىتاب قانچە پۇل؟ (ماتېماتىكىلىق مەسىلىلەرنى ئوتتۇرىغا قويۇڭ ھەمدە قويغان مەسىلىلەرنى ھەل قىلىڭ.)

12* ئاۋۋال قانۇنىيىتىنى تېپىپ، ئاندىن قانۇنىيىتى بويىچە

بوش ئورۇننى تولدۇرۇڭ.

- (1) 6.25 2.5 1 _____ _____ 0.064
- (2) 7 3.5 1.75 _____ _____ 0.21875
- (3) $6 \times 7 = 42$ $6.6 \times 6.7 = 44.22$ $6.66 \times 66.7 =$ _____
 $6.666 \times 666.7 =$ _____

13. جالالىدىن بۆلگۈچىسى 5.239 بولغان بىر ھېسابلاشنى ئىشلىگەندە، بۆلۈنمىنىڭ ئونلۇق كەسىر چېكىتىنى ئوڭغا ئىككى خانا ئارتۇق يۆتكىۋەتكەنلىكتىن ھېسابلاش نەتىجىدە 845 كېلىپ چىققان بولسا، بۇ مىسالنىڭ بۆلۈنگۈچىسى قانچە بولىدۇ؟

14. 3 دانە سۇ چېچىش ماشىنىسى 4 سائەتتە 3.6 گېكتار يەرگە سۇ چاچسا، 1 دانە سۇ چېچىش ماشىنىسى سائىتىگە قانچە گېكتار يەرگە سۇ چاچىدۇ؟



15. ئاۋۇت مۇئەللىم 100 دوللارغا يەككە باھاسى 15.8 دوللار بولغان تارىخىي كىتابتىن قانچىنى سېتىۋالالايدۇ؟

16. تۆۋەندىكى قۇتىغا قاچىلانغىنى تالقان بولۇپ، بىر ئىستاكان تالقان دەملەش ئۈچۈن 16 گرام تالقان ۋە 9 گرام چاقماق قەنت كەتسە، بۇ قۇتىدىكى تالقاننى دەملەپ بولۇشقا تەخمىنەن قانچە كىلوگرام چاقماق قەنت كېتىدۇ؟



17. باغۋەنلەر 870 كىلوگرام كېلىدىغان ئۈزۈمنى قەغەز يەشىككە قاچىلاپ يۆتكەمەكچى بولدى. ھەر بىر قەغەز يەشىككە ئەڭ كۆپ بولغاندا 18 كىلوگرام قاچىلاشقا بولسا، قانچە دانە قەغەز يەشىك لازىم بولىدۇ؟



18. ئالمىلار تەتقىقاتى، 10000 كۋادرات مېتىر كېلىدىغان ئورمانلىقنىڭ ئۆسۈپ يېتىلىش پەسلىدىكى ھەر ھەپتىدە 6.3 توننا كاربون تۆت ئوكسىد سۈمۈرىدىغانلىقىنى كۆرسىتىپ بەردى. شەھەرنىڭ جەنۇبىدىكى ئورمان باغچىسىدا 60000 كۋادرات مېتىر كېلىدىغان بىر ئورمانلىق بار بولۇپ، 9- ئايدا بۇ ئورمانلىق جەمئىي قانچىلىك كاربون تۆت ئوكسىد سۈمۈرىدۇ؟



ستاتىستىكا

1

مەلۇم بىر جاينىڭ بىر كۈنلۈك تېمپېراتۇرا ئۆزگىرىش جەدۋىلى

7:00	5:00	3:00	1:00	11:00	9:00	7:00	ۋاقىت
8	14	19	25	23	17	13	تېمپېراتۇرا (C^0)

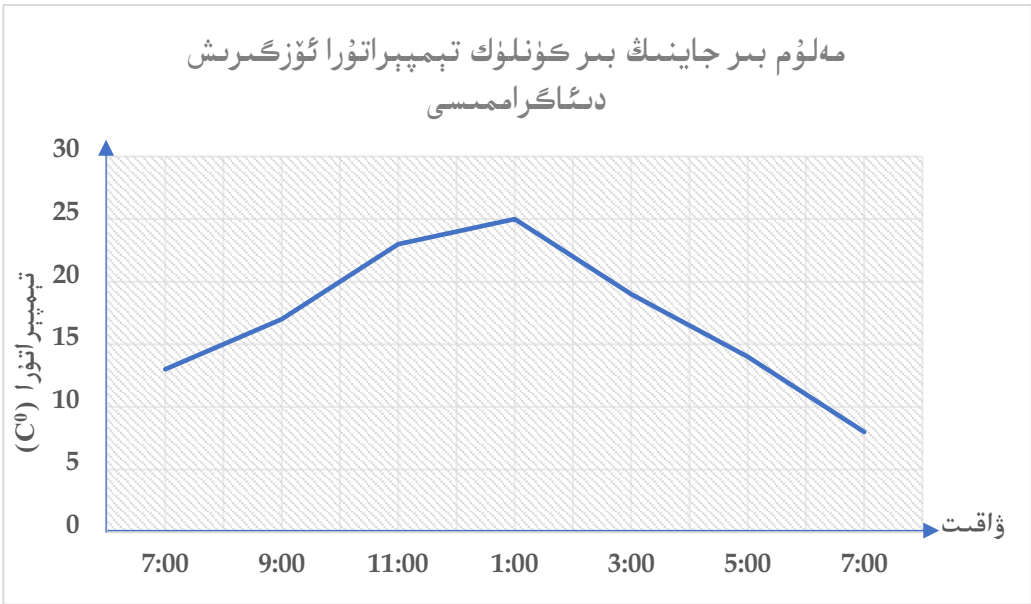

بۇ خىل دىئاگرامما سۇنۇق سىزنىڭ دىئاگرامما دەپ ئاتىلىدۇ. سىز بۇ دىئاگراممىنىڭ قانداق ئالاھىدىلىكى بارلىقىنى تەھلىل قىلىپ بېقىڭ.

دېئاگراممىغا ئاساسەن تۆۋەندىكى سوئاللارغا جاۋاب بېرىڭ:

- (1) قانچە سائەتتە بىر قېتىم تېمپېراتۇرنى ئۆلچىگەن؟
- (2) سائەت قانچىدە تېمپېراتۇرا ھەممىدىن يۇقىرى؟ سائەت قانچىدە تېمپېراتۇرا ھەممىدىن تۆۋەن؟
- (3) تېمپېراتۇرا قايسى ۋاقىت ئارىلىقىدا ھەممىدىن تېز يۇقىرى كۆرۈلگەن؟ قايسى ۋاقىت ئارىلىقىدا ھەممىدىن تېز تۆۋەنلىگەن؟



جەدۋەل بىلەن سۇنۇق سىزىقلىق دېئاگرامما
ئىككىسىنىڭ قايسىسىدا تېمپېراتۇرا
كۆزگىرىشىنى ياخشى بىلىۋالغىلى بولىدۇ؟

2

ئۆركەشنىڭ ئايىسى ئۇنىڭ 0 ~ 10 ياشقىچە بولغان ئارىلىقتىكى بوي ئېگىزلىكىنى جەدۋەلگە خاتىرىلىگەن .

يېشى	0	1	2	3	4	5	6	7	8	9	10
بوي ئېگىزلىكى (cm)	50	76	85	97	102	104	117	120	130	136	146

يۇقىرىقى جەدۋەلدىكى سانلىق مەلۇماتلارغا ئاساسەن ، سۇنۇق سىزىقلىق دېئاگراممىنى تولۇقلاڭ ھەمدە سوئاللارغا جاۋاب بېرىڭ .

(1) ئۆركەشنىڭ بويى قانچە ياشتىن قانچە ياشقىچە ئەڭ تېز ئۆسكەن؟ قانچە سانتىمېتىر ئۆسكەن؟

(2) ئۆركەش قانچە ياشقا كىرگەندە بوي ئېگىزلىكى 117 سانتىمېتىر بولغان؟

(3) ئۆركەش 6 يېرىم ياش ۋاقتىدا بوي ئېگىزلىكى تەخمىنەن قانچىلىك ئىدى؟

سىز يەنە قانداق سوئاللارنى ئوتتۇرىغا قويالايسىز؟



1 ئۆركەشنىڭ 0 ~ 10 ياشقىچە بولغان ئارىلىقتىكى بوي ئېگىزلىك ئەھۋالىنىڭ دىئاگراممىسى



2 ئۆركەشنىڭ 0 ~ 10 ياشقىچە بولغان ئارىلىقتىكى بوي ئېگىزلىك ئەھۋالىنىڭ دىئاگراممىسى

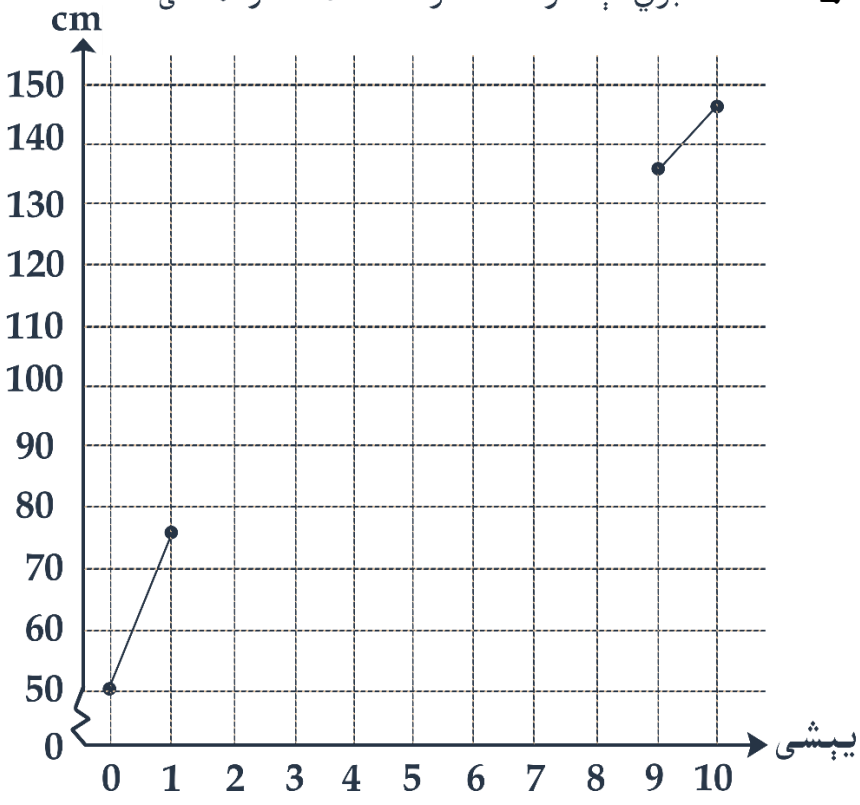



يۇقىرىدىكى ئىككى خىل سىزىلغان دىئاگراممىنىڭ پەرقىنى تاپالدىڭىزمۇ؟ ئىككى خىل سىزىش ئۇسۇلىدىن قايسىسى بەكرەك ئېنىق ئىپادىلىنىپتۇ؟

يۇقىرىقى سۇنۇق سىزىقلىق دىئاگراممىنى تولۇقلاش ئۈچۈن، ئالدى بىلەن نۇقتىلارنى بېكىتىپ، ئاندىن سىزىق بىلەن تۇتاشتۇرۇش كېرەك.



ئۆزۈم ئىشلەپ باتاي

ئالمىجاننىڭ ھەربىر مىنۇتتىكى يۈرەك سوقۇشىدا قانداق ئۆزگىرىش بولغان؟

ئالمىجاننىڭ ئارغامچا سەكرەشنىڭ ئالدى - كەينىدىكى يۈرەك سوقۇش ئەھۋالىنىڭ دىئاگراممىسى

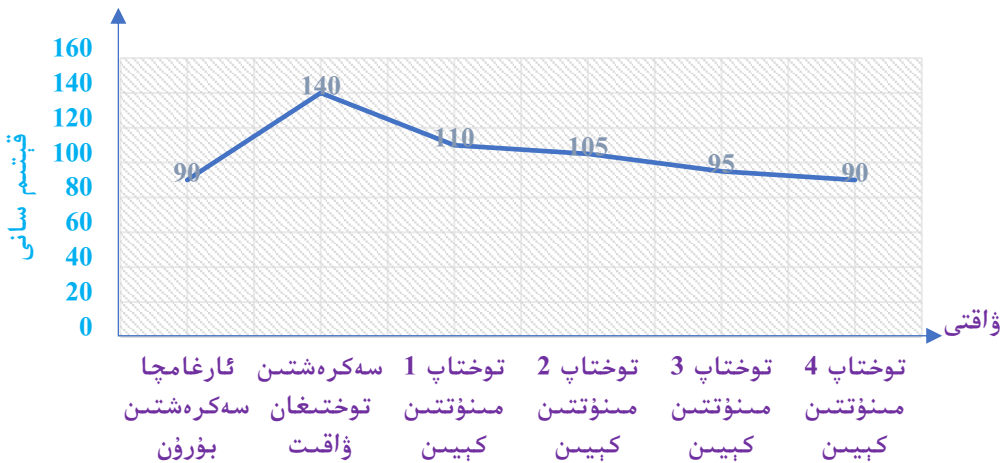

ئۆزۈڭمە

1. دىئاگراممىغا قاراپ سوئاللارغا جاۋاب بىرىڭ.

مەلۇم رايوننىڭ مەلۇم يىلدىكى ئايلىق ئوتتۇرىچە تېمپېراتۇرا ئۆزگىرىش ئەھۋالىنىڭ دىئاگراممىسى

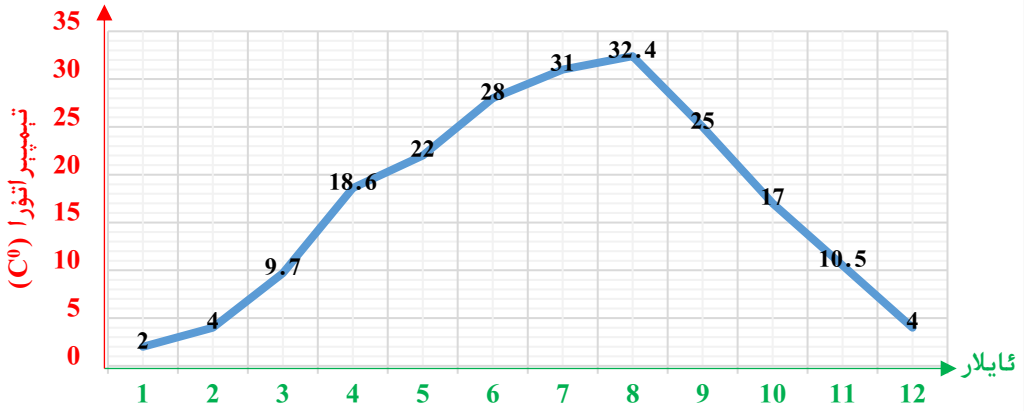

(1) قايسى ئايدىكى ئوتتۇرىچە تېمپېراتۇرا ئەڭ يۇقىرى؟ قايسى ئايدىكى ئوتتۇرىچە تېمپېراتۇرا ئەڭ تۆۋەن؟

(2) قايسى ئايدىكى ئايرىسىدىكى ئوتتۇرىچە تېمپېراتۇرا ئۆزلىشى ئەڭ تېز؟ قايسى ئايدىكى ئايرىسىدىكى ئوتتۇرىچە تېمپېراتۇرا تۆۋەنلىشى ئەڭ تېز؟

(3) ئايلار ئىچىدە ئەڭ سوغۇق ئايدىكى قايسى ئايدىكى ئەڭ ئىسسىق ئايدىمۇ؟ سىزچە قايسى ئايدا ئەمگەك قىلسا ئىش ئۈنۈمى يۇقىرى بولىدۇ؟ نېمە ئۈچۈن؟

(4) يەنە قانداق ماتېماتىكىلىق سوئاللارنى ئوتتۇرىغا قويالايسىز؟ ساۋاقدىشىڭىز بىلەن پىكىر ئالماشتۇرۇپ بېقىڭ.

2. تۆۋەندە بىر بىمارنىڭ بەدەن تېمپېراتۇرا خاتىرىسىنىڭ سۈنۈقى

سىزنىڭ دىئاگراممىسى بىرىلگەن:

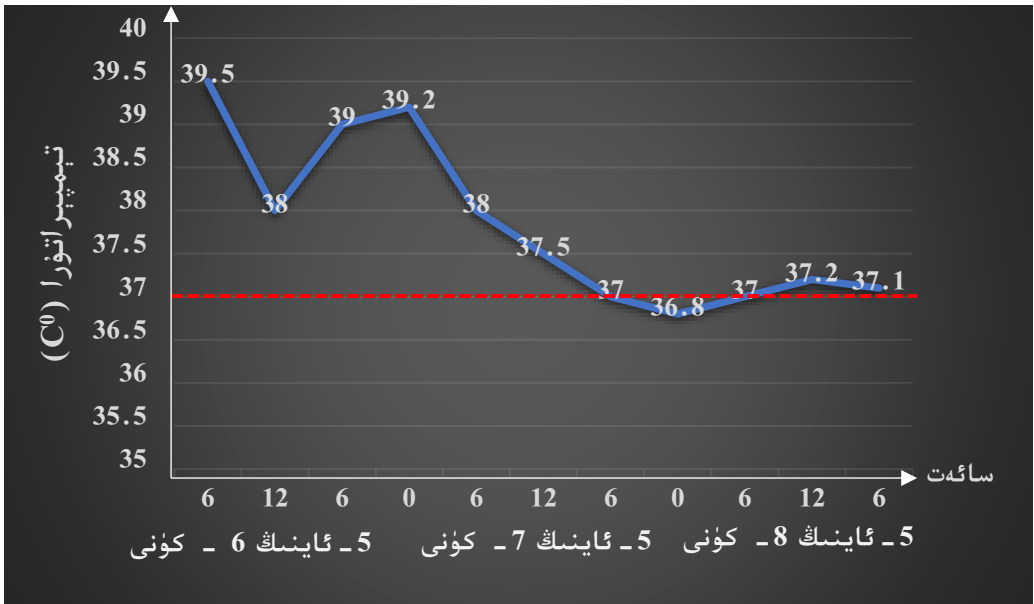

دېئاگراممىغا قاراپ تۆۋەندىكى سوئاللارغا جاۋاب بېرىڭ:

- (1) دوختۇر بىمارنىڭ بەدەن تېمپېراتۇرىسىنى قانچە سائەتتە بىر قېتىم ئۆلچىگەن؟
- (2) بىمارنىڭ 5- ئايىنىڭ 7- كۈنى سائەت 12 دىكى بەدەن تېمپېراتۇرىسى قانچە سېلسىيە گرادۇس؟
- (3) بىمارنىڭ بەدەن تېمپېراتۇرىسى قايسى ۋاقىت بۆلىكىدە ئەڭ تېز تۆۋەنلىگەن؟ قايسى ۋاقىت بۆلىكىدە بىرقەدەر مۇقىم بولغان؟
- (4) دېئاگراممىدىكى ئۈزۈك سىزنىق نېمىنى ئىپادىلەيدۇ؟
- (5) بەدەن تېمپېراتۇرىسىدىن قارىغاندا، بۇ بىمارنىڭ كېسەللىك ئەھۋالى ناچارلاشقانمۇ ياكى ياخشىلىنىشقا قاراپ يۈزلەنگەنمۇ؟
- (6) بۇ دېئاگراممىدىن سىز يەنە قانداق ئۇچۇرلارنى بىلىۋالالايسىز؟ بايقىغان مەسىلىلىرىڭىزنى ساۋاقدىشىڭىز بىلەن ئورتاقلىشىڭ.

3. مەلۇم ئېلېكتىر سايمانلىرى دۈكىنىنىڭ 1 ~ 12 - ئايغىچە ھاۋا تەڭشىگۈچ سېتىش ئەھۋالى تۆۋەندىكى جەدۋەلدە بېرىلدى. جەدۋەلدىكى سانلىق مەلۇماتلارغا ئاساسەن سۇنۇق سىزىقلىق دىئاگراممىسىنى سىزنىڭ ھەمدە سانلىق مەلۇماتلارنى تەھلىل قىلىڭ.

12	11	10	9	8	7	6	5	4	3	2	1	ئاي
143	190	305	470	600	550	330	200	170	130	136	125	سانى

4. تېرمومېتىردىن پايدىلىنىپ ئۆي سىرتىنىڭ بىر كۈنلۈك ھاۋا تېمپېراتۇرىسىنىڭ ئۆزگىرىش ئەھۋالىنى ئۆلچەپ، تۆۋەندىكى ستاتىستىكىلىق جەدۋەلنى تاماملاڭ ھەمدە سۇنۇق سىزىقلىق دىئاگراممىسىنى سىزنىڭ.

8:00	6:00	4:00	2:00	12:00	10:00	8:00	ۋاقىت
							تېمپېراتۇرا (C°)

5. تۆۋەندىكى جەدۋەلدە مەلۇم كىتاب بېسىش دۈكىنىنىڭ كىتاب بېسىش ئەھۋالى بېرىلگەن، جەدۋەلگە ئاساسەن سۇنۇق سىزىقلىق دىئاگراممىسىنى سىزنىڭ ۋە كۆز-قارشىڭىزنى يېزىڭ.

2018	2017	2016	2015	2014	يىل تۈرى
95	40	80	50	10	ماتېماتىكا
50	30	50	20	35	تەپسىر
60	7	20	12	25	فىقھى
7	15	60	72	55	فىزىكا

6. بىر ئىشنى تاللاپ، گۈرۈپپىدىكى ساۋاقداشلار بىلەن ھەمكارلىشىپ تەكشۈرۈش ئېلىپ بېرىڭ ھەمدە سانلىق مەلۇماتلارنى توپلاڭ، ئاندىن سۇنۇق سىزىقلىق دىئاگراممىسىنى سىزنىڭ.

ئاددىي تەڭلىمىلەر (x)

ھەرپ ئارقىلىق ساننى ئىپادىلەش

1

تۆۋەندىكى ھەر بىر قۇردىكى سانلار قانۇنىيەتلىك تىزىلغان:

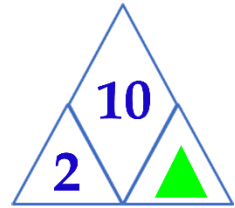
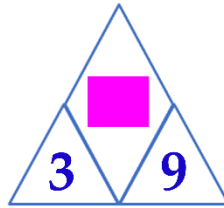
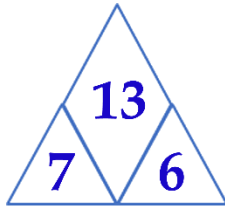
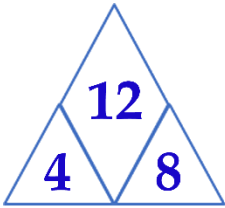

= _____

= _____

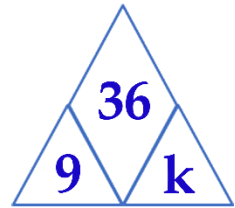
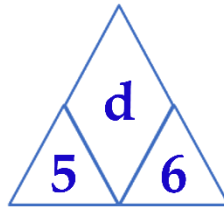
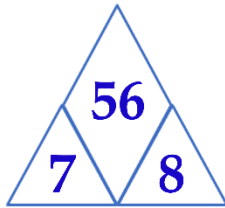
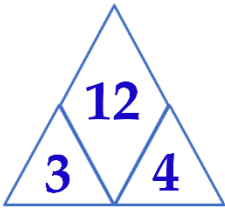

$d = \underline{\hspace{2cm}}$

$k = \underline{\hspace{2cm}}$

+ + = 21

$n \times 8 = 40$

= _____

$n = \underline{\hspace{2cm}}$

3 6 9 12 **m** 18 21 24

$m = \underline{\hspace{2cm}}$

ماتېماتىكىدا دائىم ھەرپ ئارقىلىق سانلارنى ئىپادىلەيمىز.

بىز بىر قىسىم ئەمەللەر قانۇنىنى ئۆگىنىپ ئۆتكەن، سىز ئۇلارنى ئىپادىلىيەلەمسىز؟

كۆپەيتىشنىڭ ئورۇن ئالماشتۇرۇش قانۇنىدا،
ئىككى كۆپەيتكۈچنىڭ ئورنىنى
ئالماشتۇرساق كۆپەيتمە ئۆزگەرمەيدۇ.
 $a \times b = b \times a$



ھەرپ ئارقىلىق ئەمەللەر قانۇنىنى ئىپادىلىگەندە ئاددىي ۋە ئېنىق بولۇپ، ئەستە ساقلاشقا ئاسان ھەمدە قوللىنىشقا قۇلايلىق بولىدۇ.

ھەرپلەر ئارىسىدىكى كۆپەيتىش بەلگىسىنى « \cdot » بىلەن ئىپادىلەشكە ھەم قالدۇرۇۋېتىشكىمۇ بولىدۇ.
 $a \times b = b \times a$
بۇنى $a \cdot b = b \cdot a$ ياكى $ab = ba$ قىلىپ يېزىشقىمۇ بولىدۇ.

يېزىشقا قۇلايلىق بولسۇن ئۈچۈن، كىشىلەر دائىم ھەرپ ئارقىلىق ئۆلچەم بىرلىكلىرىنى ئىپادىلەيدۇ.

ئۇزۇنلۇق بىرلىكلىرى		يۈز بىرلىكلىرى		ئېغىرلىق بىرلىكلىرى	
km	كىلومېتىر	km ²	كۋادرات كىلومېتىر	t	توننا
m	مېتىر	m ²	كۋادرات مېتىر	kg	كىلوگرام
dm	دېتسىمېتىر	dm ²	كۋادرات دېتسىمېتىر	g	گرام
cm	سانتىمېتىر	cm ²	كۋادرات سانتىمېتىر		
mm	مىللىمېتىر	mm ²	كۋادرات مىللىمېتىر		

3

(1) بىر كۋادراتنىڭ يۈزى ۋە ئايلىما ئۇزۇنلۇقىنى ھەرپ بىلەن ئىپادىلەڭ.

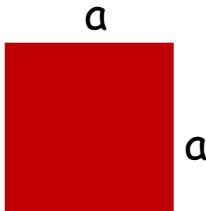

يۈزىنى s بىلەن، ئايلىما ئۇزۇنلۇقىنى c بىلەن ئىپادىلەيمىز.



بۇنى مۇنداق يېزىشقا بولىدۇ:

يۈزى
 $S = a \cdot a$
 $S = a^2$

ئايلىما ئۇزۇنلۇقى
 $C = a \cdot 4$
 $C = 4a$

ئوقۇلۇشى: a نىڭ كۋادراتى، يەنى 2 دانە a نى ئۆزئارا كۆپەيتىشنى ئىپادىلەيدۇ.

كۆپەيتىش بەلگىسىنى تاشلىۋەتكەندە، ئادەتتە سان ھەرىپىنىڭ ئالدىغا يېزىلىدۇ.

(2) تەرەپ ئۇزۇنلۇقى 3 سانتىمېتىر بولغان كۋادراتنىڭ يۈزى بىلەن ئايلىما ئۇزۇنلۇقىنى ھېسابلاڭ.

$$S = a^2$$

$$= 3 \times 3$$

$$= 9 \text{ (cm}^2\text{)}$$

$$C = 4a$$

$$= \underline{\hspace{2cm}}$$

$$= \underline{\hspace{2cm}}$$

جاۋابى: بۇ كۋادراتنىڭ يۈزى 9 cm^2 ، ئايلىما ئۇزۇنلۇقى $\underline{\hspace{1cm}} \text{ cm}$.

ئۆزۈم ئىشلەپ باتاي

1. تىك تۆتبۇلۇڭنىڭ يۈزى ۋە ئايلىما ئۇزۇنلۇقىنى ھەرپ ئارقىلىق ئىپادىلەڭ.



$S = \underline{\hspace{2cm}}$

$C = \underline{\hspace{2cm}}$

2. بىر تىك تۆتبۇلۇڭنىڭ ئۇزۇنلۇقى 6cm، كەڭلىكى 5cm بولسا، ئۇنىڭ يۈزى ۋە ئايلىما ئۇزۇنلۇقى قانچە؟

4

(1) ئاپتوبۇستا ئەسلىدە x ئادەم بار ئىدى، ئۇنىڭدىن 5 ئادەم چۈشۈپ كەتسە، ئاپتوبۇستا يەنە قانچە ئادەم قالدۇ؟

مەن x ھەرىپى ئارىلاشقان ئىپادىنى مۇنداق تۈزۈمەن:
 $x - 5$



نامەلۇم بولغان x ئەڭ ئاز بولغاندا قانچىنى ئىپادىلەيدۇ؟

- (2) تۆگە قۇشنىڭ يۈگۈرۈش تېزلىكى 70 km/h بولسا،
 ئۇ 2 سائەت يۈگۈرسە _____ كىلومېتىر يۈگۈرىدۇ.
 ئۇ 3.5 سائەت يۈگۈرسە _____ كىلومېتىر يۈگۈرىدۇ.
 ئۇ t سائەت يۈگۈرسە _____ كىلومېتىر يۈگۈرىدۇ.



ئۆزۈم ئىشلەپ باتاي

1. نورمال ئادەمنىڭ ئۆلچەملىك بەدەن ئېغىرلىقى ئادەتتە تۆۋەندىكى ئىپادە بىلەن ئىپادىلىنىدۇ:

$$105 - \text{بوي ئېگىزلىكى} = \text{ئۆلچەملىك بەدەن ئېغىرلىقى}$$

- ھەرىپنى ئۆز ئىچىگە ئالغان ئىپادىدىن پايدىلىنىپ نورمال ئادەمنىڭ ئۆلچەملىك بەدەن ئېغىرلىقىنى ئىپادىلەڭ.

2. بوش ئورۇننى تولدۇرۇڭ.

ئالدىدا 40 دوللار بار ئىدى، ئۇ b دوللارنى خەجلىسە، يېنىدا _____ دوللار قالدۇ؟

(1)

بىر تىك تۆتبۇلۇشنىڭ ئۇزۇنلۇقى 71 cm ، كەڭلىكى $a \text{ cm}$ بولسا، يۈزى cm^2 _____ .

(2)

(3) تىك تۆتبۇلۇك ئا نىڭ ئايلىما ئۇزۇنلۇقى _____ .
 تىك تۆتبۇلۇك ب نىڭ ئايلىما ئۇزۇنلۇقى _____ .

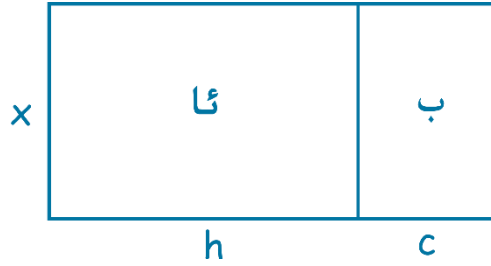

كۆنۈلمە

1. تۆۋەندىكى ئىپادىلەردىكى كۆپەيتىش بەلگىسىنى قالدۇرۇۋېتىپ يېزىپ بېقىڭ:

- $b \times b$ $n \times m$ $f \times k$ $x \times 9$ $w \times c$ $10 \times a$

2. نەتىجىسى ئوخشاش بولغان ئىككى ئىپادىنى تۇتاشتۇرۇڭ.

$7 \times a$	$5^2 8d$	$q \times q$
$y \times y$	$2y 7^2$	7×7
$2 \times y$	$3.7^2 kp$	$p \times k$
5×5	$y^2 1.1^2$	$8 \times d$
3.7×3.7	$7a q^2$	1.1×1.1

3. ئەمەللەر قانۇنىغا ئاساسەن \square نىڭ ئىچىگە مۇۋاپىق سان ياكى ھەرپ تولدۇرۇڭ.

$$d + (8 + c) = (\square + \square) + \square \quad 5x + 6x = (\square + \square) \cdot \square$$

$$m \cdot n \cdot 9 = \square \cdot (\square \cdot \square) \quad 4 \cdot k \cdot p = \square \cdot \square \cdot \square$$

4. تۆۋەندىكى مەسىلىلەرنىڭ تەلىپى بويىچە ئىپادە تۈزۈڭ:

(1) ھەمياندا n دوللار پۇل بار ئىدى، 8 دوللارنى خەجلىسە، ___ دوللار قالدۇ.

(2) ھەربىر خالتىدا w تال بېلىق بولسا، 8 خالتىدا جەمئىي ___ تال بېلىق بار.

(3) h دانە ئەنجۈر بار، ھەربىر تەخسىگە 7 دانىدىن تىزساق، ___ تەخسە بولىدۇ.

(4) سىنىپتىكى 19 نەپەر ئوقۇغۇچىدىن k نەپەر ئوقۇغۇچى چىقىپ كەتسە، ___ نەپەر ئوقۇغۇچى قالىدۇ.

5. سوئاللارغا جاۋاب بىرىڭ.

(1) بىر كۈنى ئەتىگەندىكى تېمپېراتۇرا L سېلسىيە گرادۇس، چۈشتىكى تېمپېراتۇرا ئەتىگەندىكىدىن 7 سېلسىيە گرادۇس يۇقىرى بولسا، $L + 7$ نېمىنى ئىپادىلەيدۇ؟

(2) مەلۇم سىنىپتا جەمئىي 60 نەپەر ئوقۇغۇچى بار بولۇپ، بۇ سىنىپتىكى قارىلار $C - 60$ نەپەر بولسا، بۇ يەردىكى C نېمىنى ئىپادىلەيدۇ؟

(3) ئەھمەد 400 مېتىرلىق مەيداننى R قېتىم ئايلانغان بولسا، $400R$ نېمىنى ئىپادىلەيدۇ؟

(4) سۈھەيب ھەربىر مىنۇتتا U مېتىر يۈگۈرسە، $15U$ نېمىنى ئىپادىلەيدۇ؟

6. a ئارقىلىق تاۋارنىڭ يەككە باھاسىنى، x ئارقىلىق مىقدارىنى، b ئارقىلىق ئومۇمىي باھاسىنى ئىپادىلەسەك:
 يەككە باھا \times مىقدارى = ئومۇمىي باھا
 مۇشۇنىڭغا ئاساسەن تۆۋەندىكىلەرنى يېزىڭ:

$a =$ _____
 $x =$ _____
 $b =$ _____



ئەگەر ھەربىر بوتۇلكا ياغنىڭ باھاسى 2.5 دوللار بولسا، 10 دوللارغا قانچە بوتۇلكا ياغ سېتىۋالغىلى بولىدۇ؟

7.

(1) z بەتلىك بىر كىتاب بولۇپ، قەھرىمان كۈنىگە 12 بەتتىن t كۈن ئوقۇغان. ئىپادە ئارقىلىق تېخى كۆرۈپ بولالمىغان بەت سانىنى تېپىڭ.

(2) بۇ كىتاب 280 بەتلىك بولۇپ، قەھرىمان 4 كۈن ئوقۇغاندىن كېيىنكى ئوقۇپ بولالمىغان بەت سانىنى تېپىڭ.

8. يۈسۈپ ھەر كۈنى a پارچە، ئىبراھىم ھەر كۈنى b پارچە گېزىت تارقىتىدۇ.

(1) ئۇلار ھەر كۈنى جەمئىي _____ پارچە گېزىت تارقىتىدۇ، 29 كۈندە جەمئىي _____ پارچە گېزىت تارقىتىدۇ.

(2) $a=60, b=80$ بولغاندا، ئۇلارنىڭ 29 كۈندە تارقاتقان ئومۇمىي گېزىت سانىنى ھېسابلاڭ.

ئاددىي تەڭلىمىلەرنى يېشىش

1

دەل تەڭپۇڭ بولدى.

قۇرۇق ئىستاكىنىڭ
ئېغىرلىقى 100 گرام.

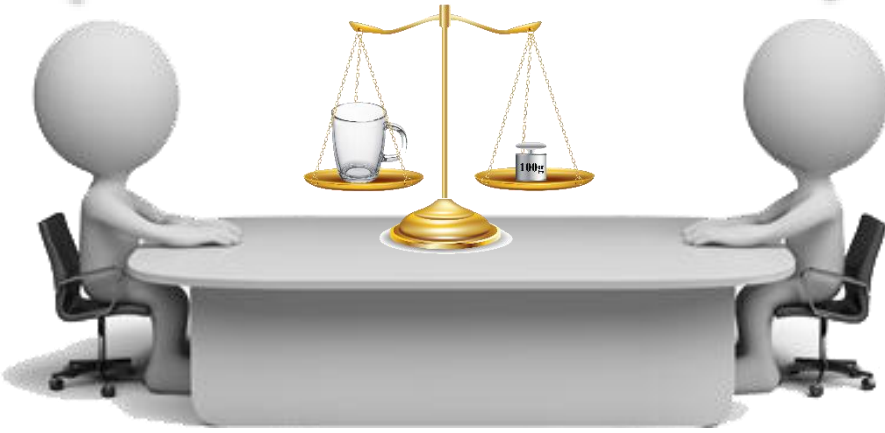

بىر ئىستاكى سۇنىڭ
ئېغىرلىقى قانچىلىك؟

ئەگەر سۇنىڭ ئېغىرلىقى x گرام
بولسا، ئىستاكى بىلەن سۇنىڭ
ئېغىرلىقى جەمئىي ...



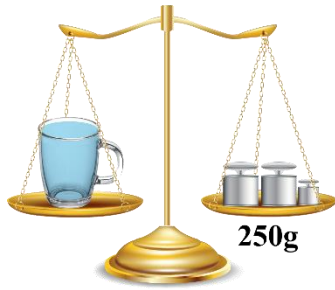

$$100 + x = 250$$



$$100 + x > 200$$



$$100 + x < 300$$

$100 + x = 250$ كە ئوخشاش مۇشۇنداق نامەلۇم ساننى ئۆز ئىچىگە ئالغان تەڭلىك تەڭلىمە دەپ ئاتىلىدۇ.

ئۆزۈم ئىشلەپ باتاي

تۆۋەندىكى قايسى ئىپادىلەر تەڭلىمە بولىدۇ؟

$$84 + 25 = 109$$

$$x + 10 > 50$$

$$y - 56$$

$$8x + 78 = 941$$

$$134 < 20 + 150$$

$$7(b - 9) = 100$$

$$500 - 500x = 0$$

2

كېلىڭلار، بىز تارازا ئارقىلىق ئويۇن ئويىناپ باقايلى، تارازىنىڭ ئىككى تەرىپىگە ئوخشاش نەرسە قويىساق ياكى ئۇنىڭدىن ئېلىۋەتسەك تارازىدا قانداق ئۆزگىرىش بولىدىغانلىقىغا دىققەت قىلىڭ.

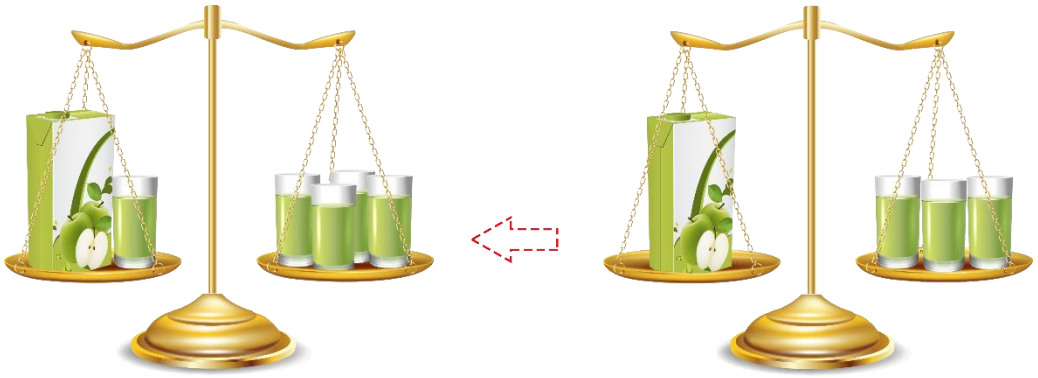

ئەگەر ھەر ئىككى تەرەپكە بىرلا ۋاقىتتا 2 دىن ئىستىكان قويغاندا، تارازا يەنە تەڭپۇڭلۇقىنى ساقلامدۇ؟ ھەر ئىككى تەرەپكە ئوخشاش بولغان قۇتىدىن بىردىن قويساقچۇ؟

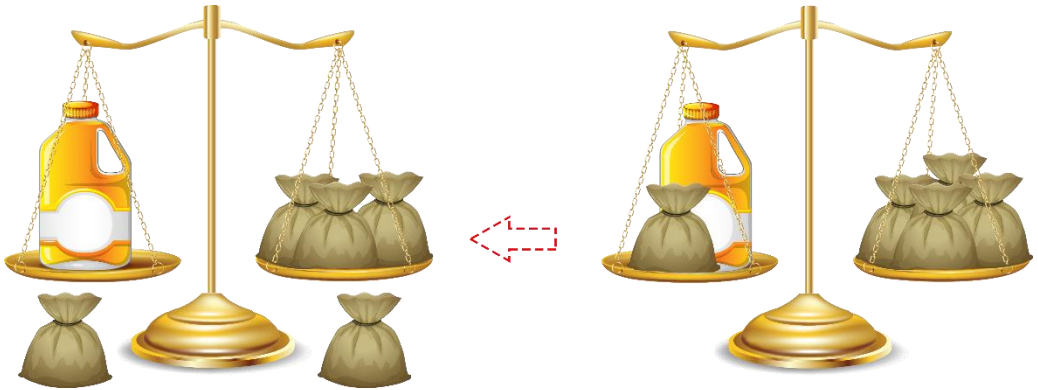

ھەر ئىككى تەرەپتىن بىردىن خالتىنى ئېلىۋەتكەندە، تارازا يەنە تەڭپۇڭ بولامدۇ؟



بىر بوتۇلكا ياغ بىلەن _____ خالتا گۈرۈچنىڭ ئېغىرلىقى تەڭ.

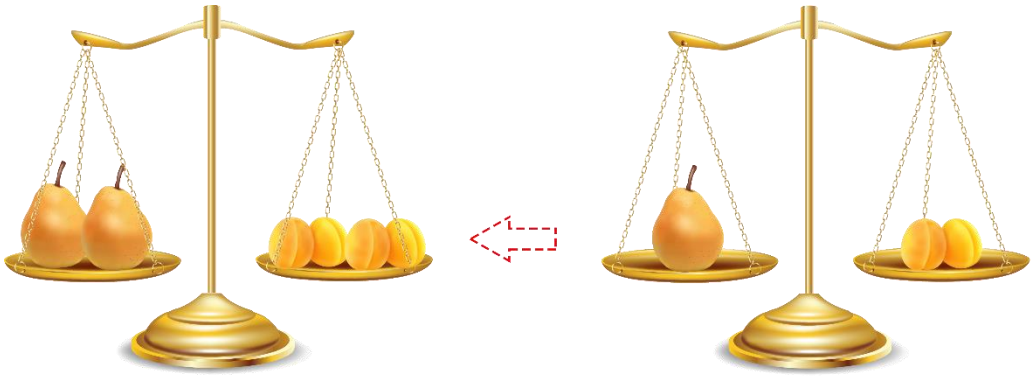

ئەگەر تارازىنىڭ ئىككى تەرىپىدىكى نەرسىنىڭ سانىنى ئايرىم - ئايرىم ھالدا ئەسلىدىكىنىڭ 2 ھەسسىسى، 3 ھەسسىسى، 4 ھەسسىسى ... گىچە كۆپەيتسەك، تارازا يەنە تەڭپۇڭلۇقىنى ساقلامدۇ؟

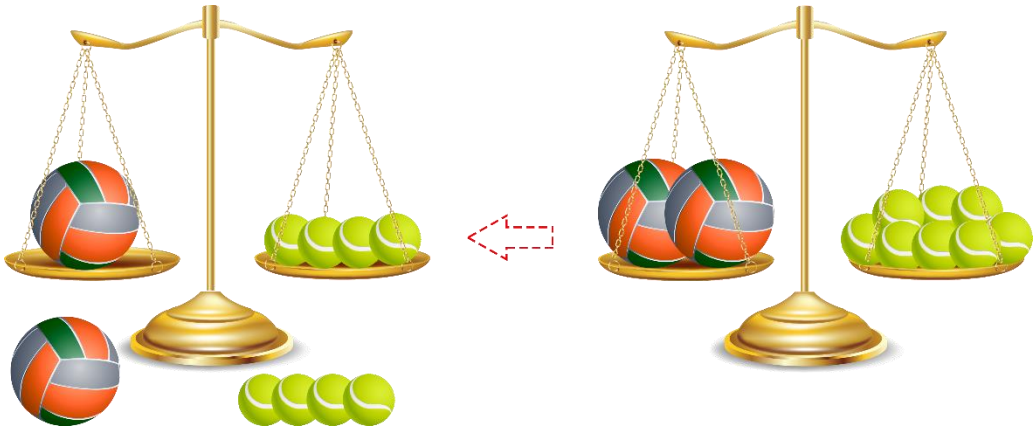

ھەر ئىككى تەرەپنى تەڭ ئىككى ئۆلۈشكە بۆلۈشكە بولىدۇ.



3

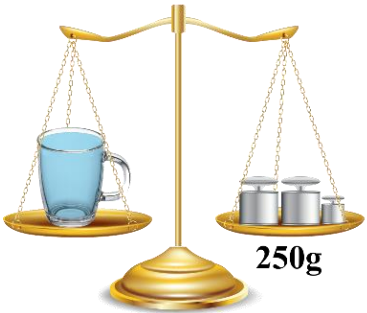

X نىڭ قىممىتى قانچە؟



$$100 + x = 250$$

$$250 - 100 = 150$$

$$100 + x = 100 + 150 \dots$$



$$100 + 150 = 250$$

شۇڭا $x = 150$

ئەگەر ئىككى تەرىپىدىن بىرلا ۋاقىتتا 100 نى ئالساق، $x = 150$ كېلىپ چىقىدۇ.

تەڭلىمنىڭ ئوڭ، سول تەرىپىنى تەڭ قىلىدىغان نامەلۇم ساننىڭ قىممىتى — تەڭلىمنىڭ **يېشىمى** دەپ ئاتىلىدۇ. يۇقىرىدىكىگە ئوخشاش $x=150$ بولسا $100+x=250$ نىڭ يېشىمى بولىدۇ. تەڭلىمنىڭ يېشىمىنى تېپىش جەريانى — تەڭلىمنى **يېشىش** دېيىلىدۇ.

ئۆزۈم ئىشلەپ باتاي

$x = 9$ تەڭلىمە $5x = 45$ نىڭ يېشىمىمۇ؟ $x = 8$ چۇ؟

4

بىز ماتېماتىكىلىق ئويۇندىن ئېرىشكەن «تەڭلىمىنىڭ ئىككى تەرىپىدىن بىرلا ۋاقىتتا ئوخشاش بىر ساننى ئېلىۋەتسەك ياكى قوشساق، ئوڭ - سول ئىككى تەرىپى يەنىلا تەڭ بولىدۇ» دېگەن قانۇنىيەتكە ئاساسەن تۆۋەندىكى ھېسابنى كۆزىتىڭ:

$x + 2 = 12$ تەڭلىمىنى يېشىش: $x + 2 - 2 = 12 - 2$ $x = 10$ تەڭلىمىنى تەكشۈرۈش: $x = 10 \rightarrow x + 2 = 12 \rightarrow 10 + 2 = 12$ دېمەك، x نىڭ قىممىتى 10.	
--	--

تۆۋەندىكى تەڭلىمىنى تولۇقلىيالايسىز؟

$y - 9 = 18$ تەڭلىمىنى يېشىش: $y - 9 + 9 = 18 + 9$ <input type="text"/> $y =$ <input type="text"/>	$10 + x = 23$ تەڭلىمىنى يېشىش: <input type="text"/>
---	---

ئۆزۈم ئىشلەپ باتاي

1. تەڭلىمە $x - 7.9 = 4.5$ ، $x - 78 = 65$ نى يېشىڭ.

2. رەسىمگە قاراپ ئىپادە تۈزۈڭ.

ئىچىدە x ۋاراق قەغەز بار



ئەسلى باھا: x
 چۈشكەن باھا: $12\$$
 ھازىرقى باھا: $114\$$

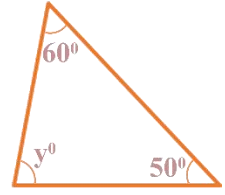

3. رەسىمگە قاراپ سوئالغا جاۋاب بىرىڭ.

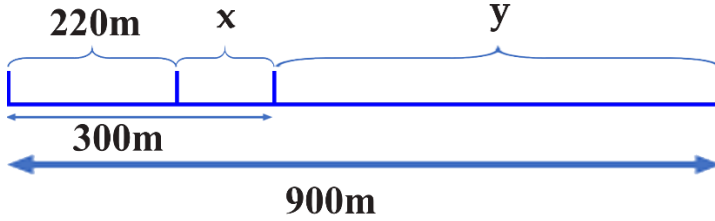

(1) رەسىمدىكى قايسى ئۇزۇنلۇق $(300 - x)$ مېتىر؟

(2) رەسىمدىكى قايسى ئۇزۇنلۇق $(300 + y)$ مېتىر؟

(3) رەسىمگە ئاساسەن ئوخشىمىغان ئىككى تەڭلىمە يازالامسىز؟

5

تەڭلىمىنىڭ ئىككى تەرىپىگە ئوخشاش بىر ساننى كۆپەيتسەك (ياكى 0 بولمىغان ئوخشاش ساننى بۆلسەك)، تەڭلىمىدە ئۆزگىرىش بولامدۇ؟ ساۋاقداشلار ئارا پىكىر ئالماشتۇرۇپ بېقىڭ.

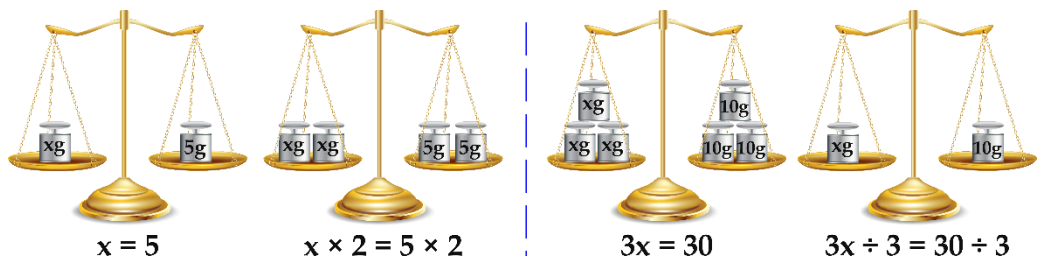

تەڭلىمنىڭ ئىككى تەرىپىگە ئوخشاش بىر ساننى كۆپەيتسەك، ئوڭ - سول ئىككى تەرىپى يەنىلا تەڭ بولىدۇ.

تەڭلىمنىڭ ئىككى تەرىپىنى بىرلا ۋاقىتتا ئوخشاش بىر سانغا (0 بولمىغان) بۆلسەك، ئوڭ - سول ئىككى تەرىپى يەنىلا تەڭ بولىدۇ.

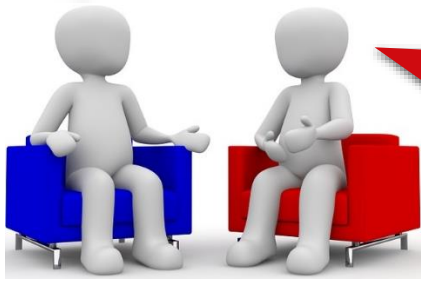

تەڭلىمە $4y = 2000$ نى يېشىلى.

$4y = 2000$
 تەڭلىمنى يېشىش:
 $4y \div 4 = 2000 \div 4$
 $y = 500$
 تەڭلىمنى تەكشۈرۈش:
 $4 \times 500 = 2000$
 دېمەك:
 $y = 500$

تەڭلىمنى يېشىشنى ئۆگىنىۋالدىڭىزمۇ؟ ساۋاقداشلىرىڭىز بىلەن مۇزاكىرە قىلىپ بېقىڭ، تەڭلىمنى يەشكەندە نېمىلەرگە دىققەت قىلىش كېرەك؟



تۆۋەندىكى تەڭلىمنى تولۇقلىيالايسىز؟

$x \div 8 = 7$ تەڭلىمنى يېشىش: $x \div 8 \times 8 = 7 \circ \square$ $x = \square$	$6y = 24$ تەڭلىمنى يېشىش:
---	------------------------------

بىلىۋېلىڭ

تۆۋەندىكى بىرنەچچە قېلىپ ئارقىلىق تەڭلىمنى يېشىشنىڭ ئاسان ئۇسۇلىنى ئۆگىنىۋېلىڭ. مىسالغا ئاساسەن قالغان قېلىپلارغا بىردىن مىسال كەلتۈرۈپ ئىشلەپ بېقىڭ:

$x + \triangle = \square$ $x = \square - \triangle$	\rightarrow	$x + 8 = 10$ $x = 10 - 8$ $x = 2$	$\triangle + x = \square$ $x = \square - \triangle$	\rightarrow	$5 + x = 15$ $x = 15 - 5$ $x = 10$
--	---------------	---	--	---------------	--

$x - \triangle = \square$ $x = \square + \triangle$ $\triangle - x = \square$ $x = \triangle - \square$	$x \times \triangle = \square$ $x = \square \div \triangle$ $\triangle \times x = \square$ $x = \square \div \triangle$	$x \div \triangle = \square$ $x = \square \times \triangle$ $\triangle \div x = \square$ $x = \triangle \div \square$
--	--	--

ئۆزۈم ئىشلەپ باتاي

تەڭلىملەرنى يېشىڭ.

$x + 9 = 15$	$7y = 42$	$81 \div x = 9$	$16 + y = 61$
$45 - y = 10$	$y - 56 = 1000$	$x \times 8 = 16$	$40x = 400$

6

بۈگۈن قاناس كۆلى توشمىسىنىڭ سۇ ئورنى 15.78 مېتىرغا يېتىپ،
 ئاگاھلاندۇرۇش سۇ ئورنىدىن 1.23 مېتىر ئېشىپ كەتكەن بولسا،
 ئاگاھلاندۇرۇش سۇ ئورنى قانچە مېتىر؟

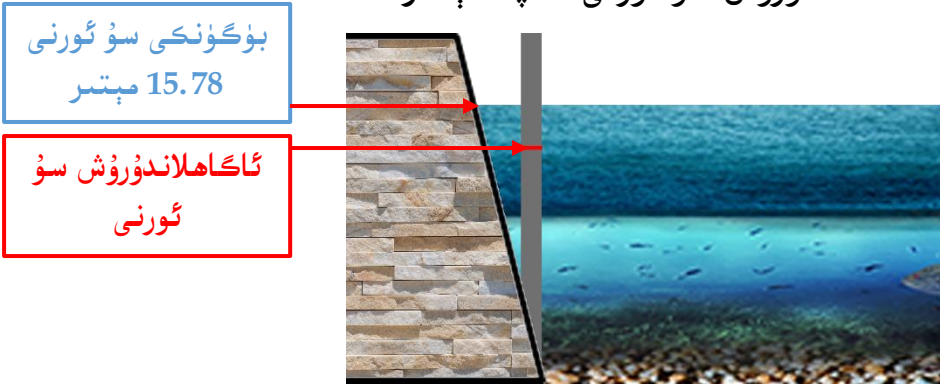

ئاگاھلاندۇرۇش سۇ ئورنى نامەلۇم بولغانلىقتىن، ئۇنى x دەپ پەرەز قىلىپ، ئاندىن تەڭلىمە تۈزۈپ يېشىشكە بولىدۇ.

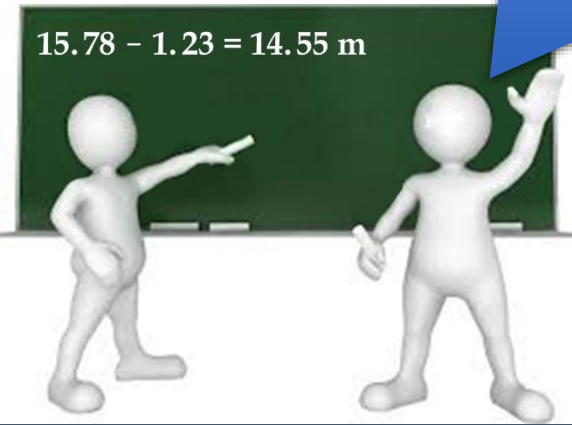

بۈگۈنكى سۇ ئورنى = ئاشقان قىسمى + ئاگاھلاندۇرۇش ئورنى

$$x + 1.23 = 15.78$$

$$x + 1.23 - 1.23 = 15.78 - 1.23$$

$$x = 14.55$$

جاۋابى: ئاگاھلاندۇرۇش سۇ ئورنى 14.55 مېتىر.



سىز سۇ تېمىپ تۇرىدىغان بىر دانە جۈمەكتىن مىنۇتغا قانچىلىك سۇ ئىسراپ بولىدىغانلىقىنى بىلەمسىز؟

بىر چىلەكنى يېرىم سائەت قويۇپ، جەمئىي 1.2 كىلوگرام سۇ ئالدىق.



سۇ تېمىپ تۇرىدىغان بۇ جۈمەكتىن مىنۇتغا x گرام سۇ ئىسراپ بولىدۇ دەپ پەرەز قىلىشقا بولىدۇ.



يېرىم سائەتتە تامغان سۇ = 30 × ھەر بىر مىنۇتتا تامغان سۇ

$$1.2 \text{ kg} = 1200 \text{ g}$$

$$30x = 1200$$

$$x = 1200 \div 30$$

$$x = \underline{\hspace{2cm}}$$

جاۋابى: سۇ تېمىپ تۇرىدىغان جۈمەكتىن مىنۇتغا _____ گرام سۇ ئىسراپ بولىدۇ.

ئۆزۈم ئىشلەپ باتاي

كامىلىنىڭ ھازىرقى بويى ئېگىزلىكى 1.75m، ئۇ ئۆتكەن يىلدىكىدىن 7cm ئۆسكەن بولسا، كامىلىنىڭ ئۆتكەن يىلدىكى بويى ئېگىزلىكى قانچە؟

ئۆزۈڭمە

1. تۆۋەندىكى قايسى ئىپادىلەر تەڭلىمە بولىدۇ؟

$$12 - x = 8 \quad a + 7 > b + 8 \quad 8 - 1.5 = 6.5 \quad 4 \div r = 6x$$

$$3 \times 9.1 = 27.3 \quad 6.4 \div 8 = 0.8 \quad 2.5 \div k > 1.2 \quad x + 7y = 10.1$$

2. رەسىمگە قاراپ تەڭلىمە تۈزلەمسىز؟



سۇنىڭ ئېغىرلىقى 220 گرام،
بوتۇلكىنىڭ ئېغىرلىقى x گرام.

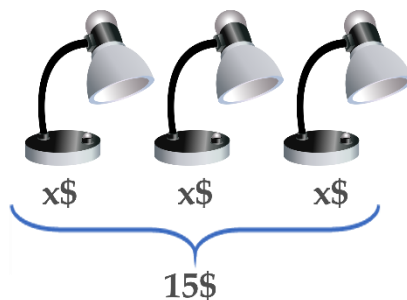

3. تۆۋەندىكى مەسىلىلەرگە مۇناسىپ تەڭلىمە تۈزۈپ ھېسابلاڭ:

(1) ئۆكسىنىڭ بويى ئېگىزلىكى x سانتىمېتىر، ئاكىسى 153 سانتىمېتىر، ئۆكسى ئاكىسىدىن 8 سانتىمېتىر پاكىر.

(2) ھۈزەيفە y ياش، ئۇ دادىسى بىلەن 24 ياش پەرق قىلىدۇ. دادىسى بۇ يىل 42 ياشقا كىردى.

(3) داۋۇد ئاكا b تال كەمپۇتنى 32 بالغا بۆلۈپ بەرگەندە ھەر بىر بالغا 4 تالدىن تېگىپ، دەل تۈگەيدۇ.

(4) كۈرەش ھەر كۈنى s كىلومېتىر يۈگۈرسە، ئۇ بىر ھەپتەدە 17.5 كىلومېتىر يۈگۈرىدۇ.

4. تىرناق ئىچىدىكى x نىڭ قايسى قىممىتى تەڭلىمنىڭ يېشىمى بولىدۇ؟

$x + 74 = 98$	$(x = 24, x = 42, x = 172)$
$63 - x = 52$	$(x = 15, x = 115, x = 11)$
$6 \div x = 1.2$	$(x = 7.2, x = 0.2, x = 5)$
$x \times 3 = 2.7$	$(x = 8.1, x = 0.9, x = 9)$

5. تۆۋەندىكى تەڭلىملەرنى يېشىڭ ۋە تەكشۈرۈڭ:

$x + 5.8 = 94.3$	$56 \div x = 0.08$	$15.68 - x = 2.0201$
$x \times 0.2 = 4.08$	$x - 8.62 = 1.258$	$63.4 + x = 154.2$
$3x = 0.024$	$x \div 2.25 = 100.1$	$0.0002 \times x = 1000$

6. بىرىلگەن مىسالدىكى سانلىق مىقدارلار مۇناسىۋىتىگە ئاساسەن تەڭلىمە تۈزۈڭ ھەمدە تەڭلىمنىڭ يېشىمىنى تېپىڭ.

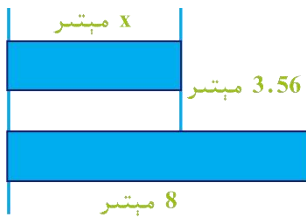

ئەسلى باھا: 576.4\$
چۈشۈرۈلگەن باھا: x \$
ھازىرقى باھا: 528.6\$



ھەر 5 تىلى 1.5\$

تال / \$ x



ھەر بىر ئىستاك 78 گرام

7. ھېسابلىماستىن، تۆۋەندە بىرىلگەن ھەر بىر گۇرۇپپا تەڭلىمىدىكى ئەڭ چوڭ سانلىق قىممەتنى ئىپادىلەيدىغان ھەرپنى قورشاڭ:

$$\begin{array}{l} a + 2 = 24 \quad b + 3 = 24 \\ c + 4 = 24 \quad d + 5 = 24 \end{array}$$

$$\begin{array}{l} a - 2 = 24 \quad b - 3 = 24 \\ c - 4 = 24 \quad d - 5 = 24 \end{array}$$

$$\begin{array}{l} 2a = 24 \quad 3b = 24 \\ 4c = 24 \quad 5d = 24 \end{array}$$

$$\begin{array}{l} a \div 2 = 24 \quad b \div 3 = 24 \\ c \div 4 = 24 \quad d \div 5 = 24 \end{array}$$

8. بىر مىنۇتتا يەرشارىدا تەخمىنەن 140 بوۋاق تۇغۇلسا، ئوتتۇرا ھېساب بىلەن سېكۇنتىغا تەخمىنەن قانچە بوۋاق تۇغۇلىدۇ؟

9. ھەر بىر كۋادرات مېتىر كەڭ يوپۇرماقلىق ئورمانلىق كۈنىگە 75g ئوكسىگېن ئىشلەپچىقىرىدىغان بولۇپ، بۇ ھەر بىر كۋادرات مېتىر چىملىق كۈنىگە ئىشلەپچىقىرىدىغان ئوكسىگېننىڭ 5 ھەسسىسىگە تەڭ. ئۇنداقتا ھەر بىر كۋادرات مېتىر چىملىق كۈنىگە قانچە گرام ئوكسىگېن ئىشلەپچىقىرىدۇ؟

مۇرەككەپ رەك تەڭلىمىلەرنى يېشىش

1

ئاق رەڭلىك خۇرۇم پارچىسىدىن 20 پارچە بار، بۇ قارا رەڭلىك خۇرۇم پارچىسىنىڭ 2 ھەسسىسىدىن 4 پارچە ئاز.

جەمئىي قانچە پارچە قارا رەڭلىك خۇرۇم پارچىسى بار؟



پۇتبولدىكى قارا رەڭلىك خۇرۇم پارچىسىنىڭ ھەممىسى بەش تەرەپلىك، ئاق رەڭلىك خۇرۇم پارچىسىنىڭ ھەممىسى ئالتە تەرەپلىك.

يېشىش: جەمئىي x دانە قارا رەڭلىك خۇرۇم پارچىسى بار دەپ پەرەز قىلايلى.

ئاق رەڭلىك خۇرۇم پارچىسىنىڭ سانى $= 4 - 2 \times$ قارا رەڭلىك خۇرۇم پارچىسىنىڭ سانى

$$2x - 4 = 20$$



بۇ تەڭلىمنى قانداق يېشىش كېرەك؟

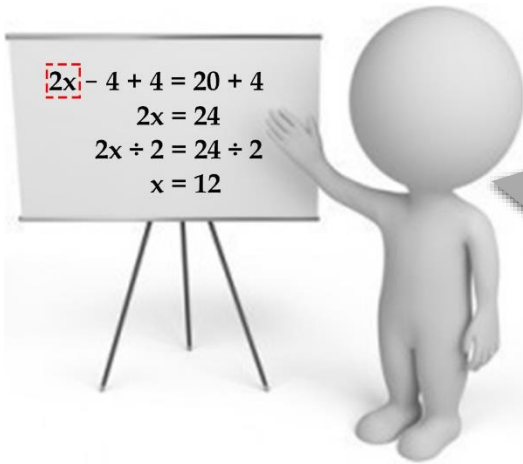

ئاۋۋال $2x$ نى بىر پۈتۈن گەۋدە دەپ قارايمىز، ئاندىن x نى تاپىمىز. تەڭلىمنى يېشىپ بولغاندىن كېيىن تەكشۈرۈشنى ئۈنتۈمەك.

جاۋابى: جەمئىي _____ پارچە قارا رەڭلىك خۇرۇم پارچىسى بار.

ئۆزۈم ئىشلەپ باتاي

1. تۆۋەندىكى تەڭلىملەرنى يېشىڭ:

$$2x + 70 = 210$$

$$3x - 5.8 = 9.5$$

$$99 - 4x = 19$$

$$7.9 + 5x = 41.4$$

$$8 \times 9 + 6x = 192$$

$$4x + 5x = 81$$

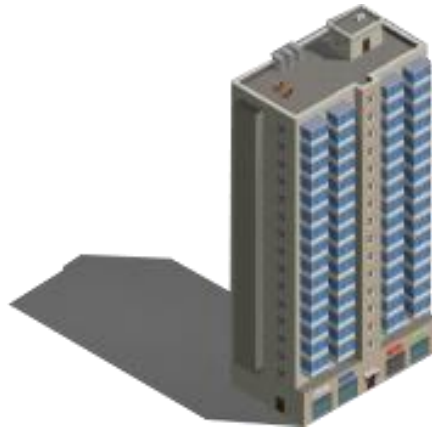

بۇ بىنانىڭ ئېگىزلىكى $50m$ بولۇپ، بىرىنچى قەۋىتى دۇكان قىلىنىدۇ. بىرىنچى قەۋەتنىڭ ئېگىزلىكى 5 مېتىر بولۇپ، ئۈستىدىكى 15 قەۋەتنىڭ ھەممىسى ئولتۇراق ئۆي. ئولتۇراق ئۆينىڭ ھەر بىر قەۋىتىنىڭ ئېگىزلىكى قانچە مېتىر؟

2.

3. قاپلان دۇنيادىكى ئەڭ تېز يۈگۈرىدىغان ھايۋان، ئۇنىڭ سائەتلىك تېزلىكى 110km غا يېتىدىغان بولۇپ، پىلنىڭكىنىڭ 2 ھەسسىسىدىن يەنە 30km كۆپ بولسا، پىل ئەڭ تېز بولغاندا سائىتىگە قانچە كىلومېتىر يۈگۈرىدۇ؟

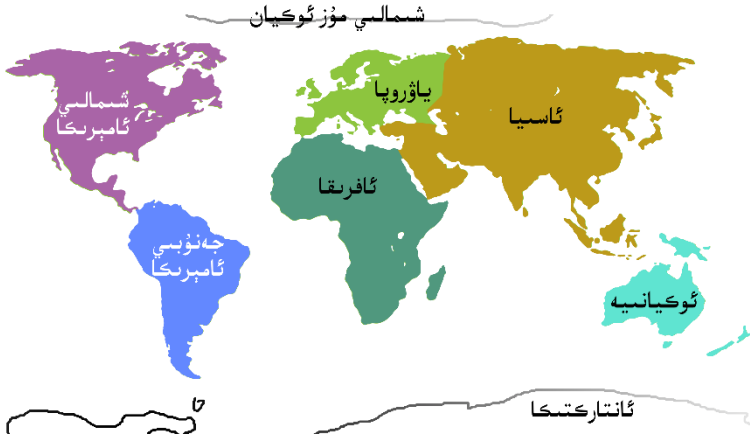

4. دۇنيادىكى ئەڭ چوڭ قىتئە ئاسىيا قىتئەسى بولۇپ، يەر مەيدانى تەخمىنەن 44 مىليون كۋادرات كىلومېتىر. ئەڭ كىچىك قىتئە ئوكيانىيە قىتئەسى بولۇپ، ئاسىيا قىتئەسىنىڭ يەر مەيدانى ئوكيانىيە قىتئەسىنىڭ يەر مەيدانىنىڭ 4 ھەسسىسىدىن يەنە 8 مىليون 120 مىڭ كۋادرات كىلومېتىر كۆپ بولسا، ئوكيانىيە قىتئەسىنىڭ يەر مەيدانى قانچە كۋادرات كىلومېتىر؟

5. ئاقىول كېمە ياساش زاۋۇتى بۇ يىل ياسىغان يۈك توشۇش پاراخوتىنىڭ يۈك كۆتۈرۈشچانلىقى 28000 توننا بولۇپ، بۇ ئۆتكەن يىلدىكى يۈك توشۇش پاراخوتىنىڭ 9 ھەسسىسىدىن 1000 توننا كۆپ. ئۇنداقتا ئۆتكەن يىلدىكى يۈك توشۇش پاراخوتىنىڭ يۈك كۆتۈرۈشچانلىقى قانچە توننا؟



قۇياش سىستېمىسىدىكى توققۇز پلانىتنىڭ ئىچىدە قۇياشقا ئەڭ يېقىن بولغىنى مېركۇرىي. يەر شارىنىڭ قۇياشنى بىر قېتىم ئايلىنىپ چىقىشىغا 365 كۈن كېتىدۇ، بۇ مېركۇرىينىڭ قۇياشنى بىر قېتىم ئايلىنىپ چىقىشىغا كېتىدىغان ۋاقىتنىڭ 4 ھەسسىسىدىن يەنە 13 كۈن كۆپ بولسا، مېركۇرىينىڭ قۇياشنى بىر قېتىم ئايلىنىپ چىقىشىغا قانچە كۈن كېتىدۇ؟

6.

a قانچىگە تەڭ بولغاندا، تۆۋەندىكى ئىپادىنىڭ نەتىجىسى 0 بولىدۇ؟
a قانچىگە تەڭ بولغاندا، تۆۋەندىكى ئىپادىنىڭ نەتىجىسى 1 بولىدۇ؟

7.

$$(36 - 4a) \div 8$$

تېپىپ بېقىڭ

$\begin{array}{r} c p k s \\ + k p c p \\ \hline p p k p p \end{array}$	<p>سول تەرەپتە بىرىلگەن تىك شەكىللىك ئىپادىدىكى c, k, p, s لارنىڭ ھەر بىرى قايسى ساننى ئىپادىلەيدىغانلىقىنى تېپىڭ.</p>
---	--

2



مۇھسىن ئالما ۋە نەشپۈتتىن 2 كىلوگرامدىن سېتىۋالغان بولۇپ، جەمئىي 1.78 دوللار خەجلىگەن. ئۇنداقتا ئالمىنىڭ ھەر بىر كىلوگرامى قانچە دوللار؟

يېشىش: ئالمىنىڭ ھەر بىر كىلوگرامىنى x دوللار دەپ پەرەز قىلساق:

ئومۇمىي باھاسى = نەشپۈتنىڭ ئومۇمىي باھاسى + ئالدىنقى ئومۇمىي باھاسى

$$2x + 2 \times 0.48 = 1.78$$



ئۆزىڭىز يېشىپ بېقىڭ.



يەنە مۇنداق ئويلاشقىمۇ بولىدۇ:

ئومۇمىي باھاسى = 2 × ئىككى خىل مېۋىنىڭ يەككە باھاسىنىڭ يىغىندىسى

$$\begin{aligned} (0.48 + x) \times 2 &= 1.78 \\ (0.48 + x) \times 2 \div 2 &= 1.78 \div 2 \\ (0.48 + x) &= 0.89 \end{aligned}$$

نېمىنى بىر پۈتۈن گەۋدە دەپ قارايمىز؟



ئۆزىڭىز تاماملاڭ.



جاۋابى: _____

3

يەرشارىنىڭ سىرتقى يۈزى 510 مىليون كۋادرات كىلومېتىر بولۇپ، بۇنىڭ ئىچىدە دېڭىز - ئوكيانلارنىڭ يۈزى قۇرۇقلۇق يەر مەيدانىنىڭ تەخمىنەن 2.4 ھەسسىسىگە توغرا كەلسە، يەر شارىدىكى دېڭىز - ئوكيانلارنىڭ يۈزى بىلەن قۇرۇقلۇق مەيدانى ئايرىم - ئايرىم قانچە مىليون كۋادرات كىلومېتىر؟



يېشىش: قۇرۇقلۇق يەر مەيدانىنى x مىليون كۋادرات كىلومېتىر دەپ پەرەز قىلايلى. ئۇنداقتا دېڭىز - ئوكيانلارنىڭ يۈزىنى $2.4x$ مىليون كۋادرات كىلومېتىر قىلىپ ئىپادىلەشكە بولىدۇ.

يەرشارىنىڭ سىرتقى يۈزى = قۇرۇقلۇق يەر مەيدانى + دېڭىز - ئوكيانلارنىڭ يۈزى

$$2.4x + x = 510$$

$$(2.4 + 1)x = 510 \longrightarrow$$

$$3.4x = 510$$

$$x = 510 \div 3.4$$

$$x = 150$$

قايسى ھېسابلاش قانۇنى قوللىنىلغان؟

قۇرۇقلۇق يەر مەيدانى 150 مىليون كۋادرات كىلومېتىر، دېڭىز - ئوكيانلارنىڭ يۈزىچۇ؟



$$2.4x = 2.4 \times 150 = 360$$



جاۋابى:

كۆنۈلمە

1. بوش ئورۇننى تولدۇرۇڭ.

(1) نورمال ئادەمنىڭ قەدىمىنىڭ ئۇزۇنلۇقى شۇ ئادەمنىڭ بويى ئېگىزلىكىنىڭ 0.143 ھەسسىسىگە توغرا كېلىدۇ. بويى ئېگىزلىكىنى a مېتىر دېسەك، ئۇ ھالدا قەدىمىنىڭ ئۇزۇنلۇقى _____ مېتىر بولىدۇ.

(2) تۆۋەندىكى رەسىمدە تەڭ تەرەپلىك ئۈچبۇلۇڭ بىلەن كۋادرات بىرىكتۈرۈلگەن بولۇپ، بۇ بىرىكتۈرۈلگەن شەكىلنىڭ ئايانما ئۇزۇنلۇقى ____.

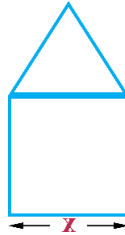

(3) ئاپپىلىسىن بىلەن ئۆرۈكنىڭ كىلوسىنىڭ باھاسى ئايرىم - ئايرىم ھالدا 1.02 دوللار ۋە 0.75 دوللار بولۇپ، x كىلوگرام ئاپپىلىسىن بىلەن y كىلوگرام ئۆرۈك سېتىلسا، جەمئىي _____ دوللار كىرىم قىلىنىدۇ.

2. تەڭلىمنى يېشىڭ.

$$5(x - 2.89) = 10$$

$$2(5.12 - x) = 6.32$$

$$3(8.45 - x) = 6.9$$

$$(x + 5.2) \div 2 = 7.51$$

$$60.5 \div (x + 20) = 7.025$$

$$9x - 3x = 18.6$$

3. رەسىمگە قاراپ تەڭلىمە تۈزۈپ ھېسابلاڭ.

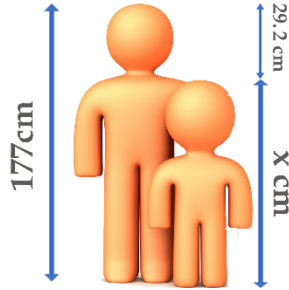
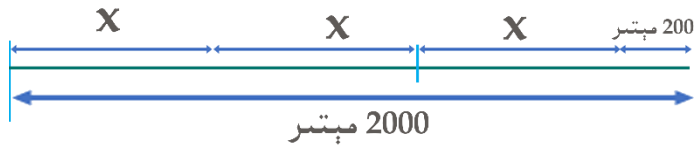
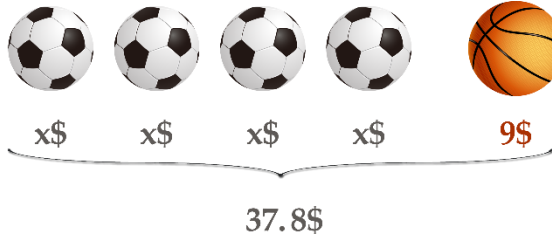

چۈشتىن بۇرۇن 3 قېتىم توشۇدى، چۈشتىن كېيىن قانچە قېتىم توشۇسا ئاندىن توشۇپ بولىدۇ؟

4.



5. تەڭلىمىنى يېشىڭ.

$x + 5x = 4.8$ $8.7x - 4.2x = 45$ $9x - 6x = 0.27$
 $9.3x + 0.7x = 91.5$ $x - 0.75x = 16$ $8x = 100$
 $3(x + 3.3) = 12.51$ $4.3x + 5.6x = 9$ $x \div 9 = 0.6$

6. ماس كېلىدىغانلىرىنى تۇتاشتۇرۇڭ.



$20 + 2x = 50$ $2x + 25 = 55$ $25 \times x = 55$ $3x + 20 = 50$ $3x + 4 = 40$

7. توخۇ بىلەن توشقاننىڭ سانى ئوخشاش، پۇتلىرىنىڭ سانى 48 بولسا، توخۇ ۋە توشقان ئايرىم-ئايرىم قانچە؟

8. تۆۋەندىكى ئىككى كاتەكچە ئىچىگە ئوخشاش سان تولدۇرۇڭ، نەتىجىدە تەڭلىمە كۈچكە ئىگە بولسۇن.

$24 \times \square - \square \times 15 = 18$

9. رەسىمگە قاراپ تەڭلىمە تۈزۈڭ ھەمدە تەڭلىمىنىڭ يېشىمىنى تېپىڭ.





كۆپ تەرەپلىكنىڭ يۈزى

بىز بۇرۇن تۆت تەرەپلىكلەردىن تىك تۆتبۇلۇك ۋە كۋادراتنىڭ يۈزىنى تېپىشنى ئۆگىنىپ بولغان ئىدۇق. ئەمدى باشقا كۆپ تەرەپلىكلەرنىڭ يۈزىنى تاپايلى.

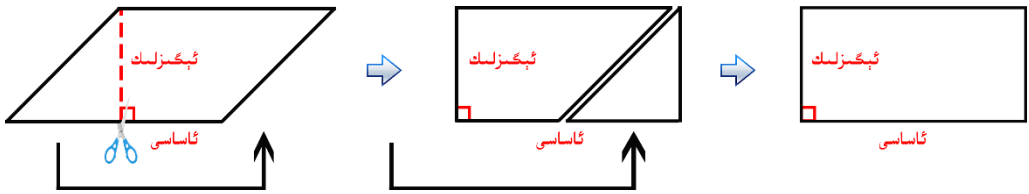

بىرىكتۈرۈپ چىقىلغان تىك تۆتبۇلۇك بىلەن ئەسلىدىكى پاراللېل تۆت تەرەپلىكنى كۆزىتىڭ، نېمىنى بايقىدىڭىز؟

پاراللېل تۆت تەرەپلىكنىڭ يۈزى = _____ × _____

ئەگەر S ئارقىلىق پاراللېل تۆت تەرەپلىكنىڭ يۈزىنى، a ئارقىلىق پاراللېل تۆت تەرەپلىكنىڭ ئاساسىنى، h ئارقىلىق پاراللېل تۆت تەرەپلىكنىڭ ئېگىزلىكىنى ئىپادىلىسەك، بۇ ھالدا پاراللېل تۆت تەرەپلىكنىڭ يۈزىنى تېپىش فورمۇلاسى مۇنداق بولىدۇ:

$S = a \times h$

پاراللېل تۆت تەرەپلىكنىڭ يۈزىنى قانداق تېپىش كېرەكلىكىنى بىلىۋالدىڭىزمۇ؟



1



پاراللېل تۆت تەرەپلىك شەكىللىك سۇ ئۈزۈش كۆلچىكىنىڭ ئاساسى 7 مېتىر، ئېگىزلىكى 5 مېتىر بولسا، ئۇنىڭ يۈزى قانچە كۋادرات مېتىر بولىدۇ؟

بىرىلگىنى: $h = 5 \text{ m}$ ، $a = 7 \text{ m}$ تەلەپ: $S = ?$ يېشىش:

$$S = a \times h = 7 \times 5 = 35 \text{ (m}^2\text{)}$$

جاۋابى: ئۇنىڭ يۈزى 35 كۋادرات مېتىر بولىدۇ.

مەسىلىنىڭ ئاچقۇچلۇق يېرىنى ئايرىپ چىقىۋالساق، مەسىلىنى ھەل قىلىش ئاسان ۋە تەرتىپلىك بولىدۇ.



ئۆزۈم ئىشلىپ باقاي

1 پاراللېل تۆت تەرەپلىك شەكىللىك بىر پارچە گۈللۈكنىڭ ئاساسى 4 مېتىر، ئېگىزلىكى 3 مېتىر بولسا، بۇ گۈللۈكنىڭ يۈزى قانچە كۋادرات مېتىر؟

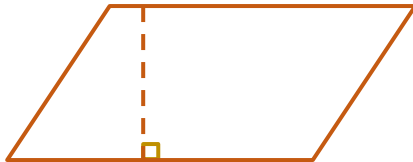

2. پاراللېل تۆت تەرەپلىكنىڭ ئېگىزلىكى قانچە؟

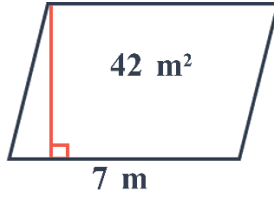

3.

تۆۋەندىكى ئىككى پاراللېل تۆت تەرەپلىكنىڭ يۈزلىرى تەڭمۇ؟ ئۇلارنىڭ يۈزلىرى ئايرىم-ئايرىم قانچە كۋادرات مېتىر؟

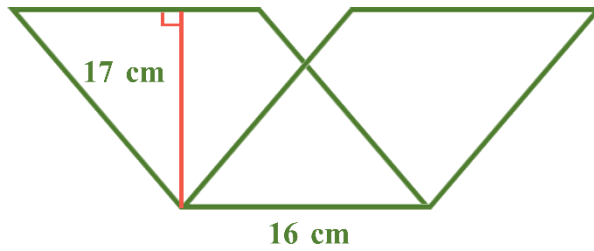

4.

تۆۋەندىكى كۋادراتنىڭ ئايانما ئۇزۇنلۇقى 36 مېتىر بولۇپ، سىز پاراللېل تۆت تەرەپلىكنىڭ يۈزىنى تاپالامسىز؟

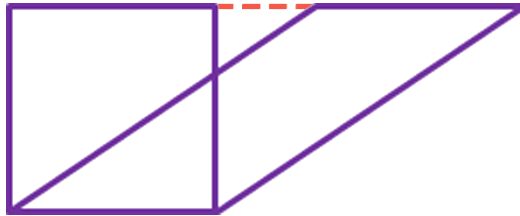

5. تۆۋەندىكى بىرىلگەن سانلىق مەلۇماتلارغا ئاساسەن ئۈچبۇلۇڭلارنىڭ يۈزىنى ھېسابلاڭ.

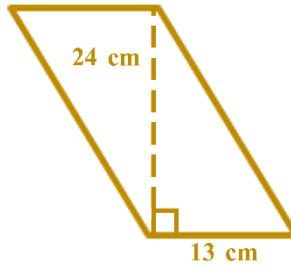
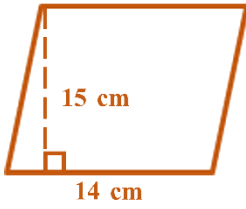

ئۈچبۇلۇڭنىڭ يۈزى

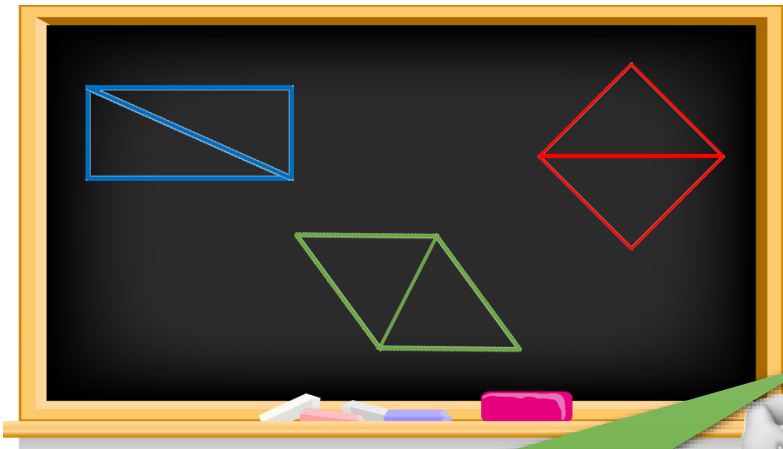

ئۈچبۇلۇڭدىن پايدىلىنىپ بىز ئۆگىنىپ ئۆتكەن شەكىللەرنى قۇراشتۇرغىلى بولىدىكەن، بۇنىڭغا ئاساسەن ئۈچبۇلۇڭنىڭ يۈزىنى تېپىش فورمۇلاسىنى يېزىپ چىقالامسىز؟

ئۈچبۇلۇڭنىڭ يۈزى = _____

$S = a \times h \div 2$
 مۇنداق يېزىشقىمۇ بولىدۇ:
 $S = ah \div 2$

ئەگەر S ئارقىلىق ئۈچبۇلۇڭنىڭ يۈزىنى، a ئارقىلىق ئۈچبۇلۇڭنىڭ ئاساسىنى، h ئارقىلىق ئۈچبۇلۇڭنىڭ ئېگىزلىكىنى ئىپادىلەسەك، بۇ ھالدا ئۈچبۇلۇڭنىڭ يۈزىنى تېپىش فورمۇلاسى مۇنداق بولىدۇ:

2



ئۈچبۇلۇك شەكىللىك بىر پارچە چىملىقنىڭ ئاساسى 4 مېتىر، ئېگىزلىكى 5 مېتىر بولسا، بۇ چىملىقنىڭ يۈزى قانچە كۋادرات مېتىر بولىدۇ؟

بىرلىگىنى: $a = 4 \text{ m}$ ، $h = 5 \text{ m}$ ؛ تەلەپ: $S = ?$
 يېشىش:

$$S = a \times h \div 2 = 4 \times 5 \div 2 = 10 \text{ (m}^2\text{)}$$

جاۋابى: ئۇنىڭ يۈزى 10 كۋادرات مېتىر بولىدۇ.



1. رەسىمدىكى ئۈچبۇلۇكلۇق سىزغۇچنىڭ يۈزى قانچە؟

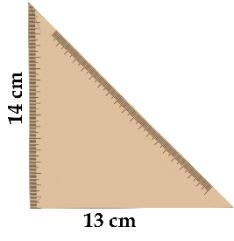

2. يۈزى بىرلىگەن بۇ ئۈچبۇلۇقنىڭ ئاساسى قانچە سانتىمېتىر؟

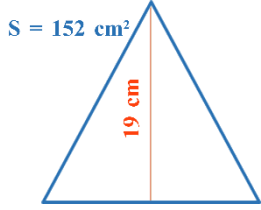

3. سىز تۆۋەندىكى قاتناش يول بەلگىلىرىنى بىلەمسىز؟ بىر يول بەلگىسى تاختىسىنىڭ يۈزى تەخمىنەن قانچە كۋادرات مېتىر؟

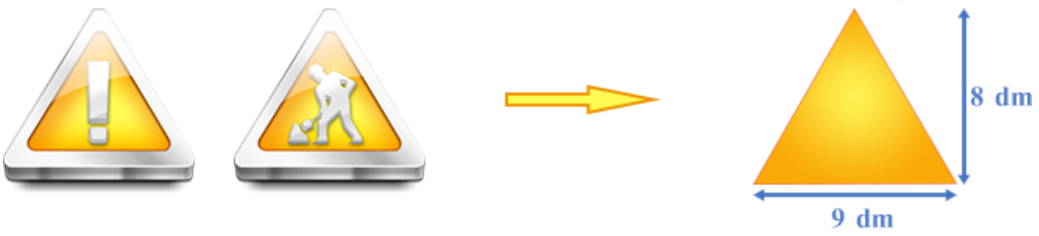

4. تۆۋەندىكى ئۈچبۇلۇڭلارنىڭ يۈزىنى ھېسابلاڭ، نېمىنى بايقىدىڭىز؟

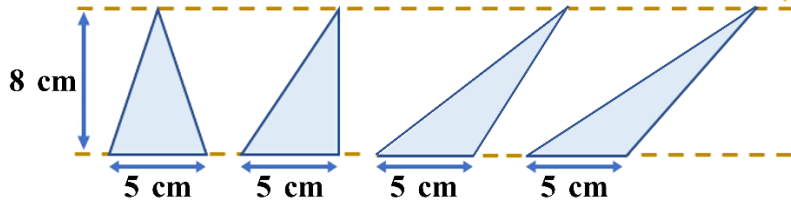

5. بىر دانە ئۈچبۇلۇڭنى ئۆزئارا تەڭ بولغان تۆت دانە ئۈچبۇلۇڭغا بۆلۈشتە قانداق بۆلۈش كېرەك؟ قانچە خىل ئۇسۇل بار؟

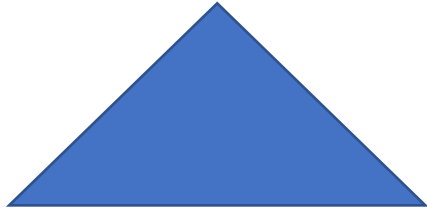

6. بىرىلگەن سانلىق مەلۇماتلارغا ئاساسەن ئۈچبۇلۇڭلارنىڭ يۈزىنى ھېسابلاڭ.

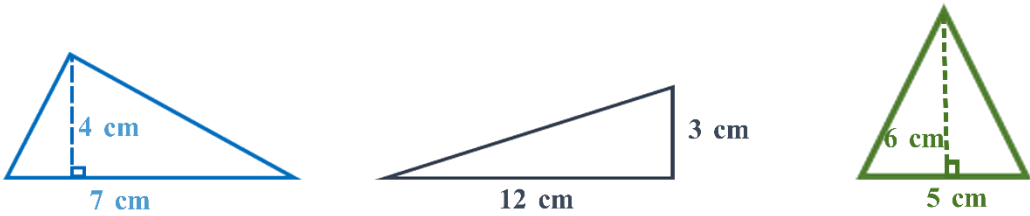

تراپىتسىيەنىڭ يۈزى



تراپىتسىيە شەكىللىك بىر ئورمانلىق بار بولۇپ، بۇ ئورمانلىقنىڭ يۈزىنى قانداق ھېسابلاش كېرەك؟

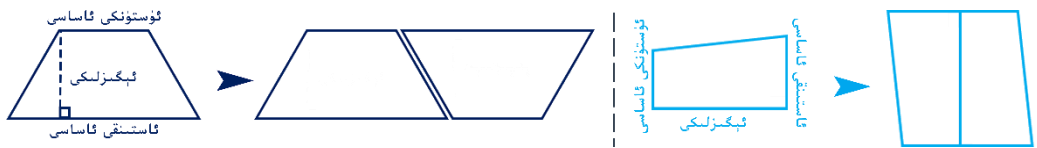

ئىككى دانە ئوخشاش تراپىتسىيەنى بىرىكتۈرسەك بىر پارالېل تۆت تەرەپلىك ھاسىل بولىدۇ. پارالېل تۆت تەرەپلىكنىڭ يۈزى بىلەن تراپىتسىيەنىڭ يۈزى ئارىسىدىكى مۇناسىۋەتنى تاپساقلا تراپىتسىيەنىڭ يۈزىنى تېپىش فورمۇلاسى چىققۇدەك.



تراپىتسىيەنىڭ يۈزى = _____

ئەگەر S ئارقىلىق تراپىتسىيەنىڭ يۈزىنى، a ئارقىلىق تراپىتسىيەنىڭ ئۈستۈنكى ئاساسىنى، b ئارقىلىق تراپىتسىيەنىڭ ئاستىنقى ئاساسىنى، h ئارقىلىق تراپىتسىيەنىڭ ئېگىزلىكىنى ئىپادىلەسەك، بۇ ھالدا تراپىتسىيەنىڭ يۈزىنى تېپىش فورمۇلاسى مۇنداق بولىدۇ:

$S =$ _____

بۇ ئورمانلىقنىڭ يۈزىنى تاپايلى:

بىرلىگىنى: $a = 145 \text{ m}$ ، $b = 65 \text{ m}$ ، $h = 200 \text{ m}$ ؛ تەلەپ: $S = ?$

يېشىش:

$$S = (a + b) \times h \div 2 = (145 + 65) \times 200 \div 2 = 21000 \text{ (m}^2\text{)}$$

جاۋابى: ئۇنىڭ يۈزى 21000 كۋادرات مېتىر بولىدۇ.



ئۆزۈم ئىشلىپ باقاي

1. بىرلىگەن سانلىق مەلۇماتلارغا ئاساسەن تراپىتسىيەلەرنىڭ يۈزىنى ھېسابلاڭ.

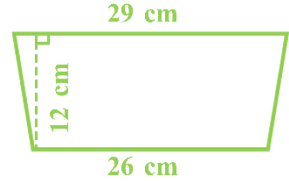
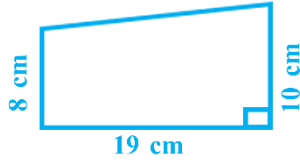
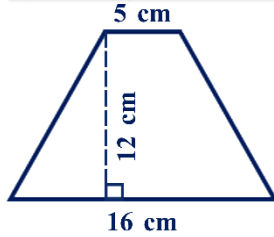

2. يۈزى بىرلىگەن بۇ تراپىتسىيەنىڭ ئېگىزلىكى قانچە سانتىمېتىر؟

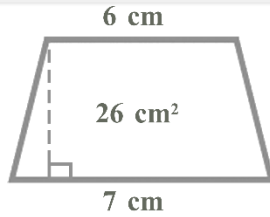

3. تۆۋەندىكى تراپىتسىيەلەرنىڭ يۈزىنى ھېسابلاڭ، نېمىنى بايقىدىڭىز؟

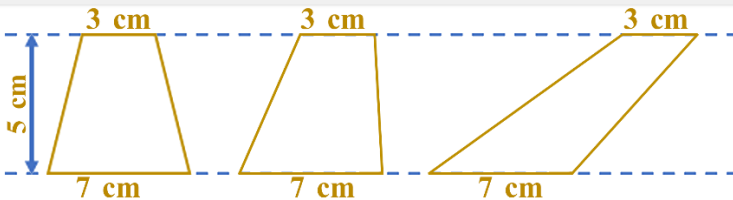

بىرىكمە شەكىللەرنىڭ يۈزى



4

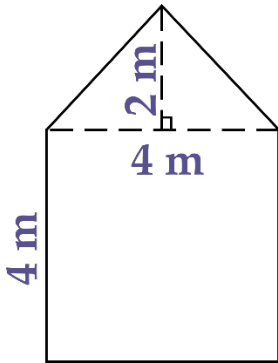

سول تەرەپتىكى رەسىمدە كۆرسىتىلگىنى بىر ئۆينىڭ يان تېمىنىڭ شەكلى. ئۇنىڭ يۈزى قانچە كۋادرات مېتىر؟

بۇ بىر كۋادرات بىلەن ئۈچبۇلۇڭنىڭ بىرىكمىسىكەن.

ئوخشاش ئىككى تراپىتسىيەنىڭ بىرىكمىسى دېيىشكىمۇ بولىدىكەن.

مېنىڭ ئىشلەش ئۇسۇلۇم:

$$4 \times 4 + 4 \times 2 \div 2$$

= _____

= _____



مېنىڭ ئىشلەش ئۇسۇلۇم:

= _____

= _____

سز قانداق ئويلىدىڭىز؟



ئۆزۈم ئىشلىپ باقاي

بوستان باشلانغۇچ مەكتىپىنىڭ بىر چىملىقى بولۇپ، شەكلى تۆۋەندىكى رەسىمدىكىدەك. بۇ چىملىقنىڭ يۈزى قانچە كۋادرات مېتىر؟

1.

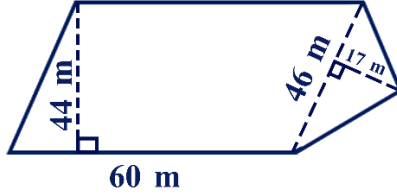

تۆۋەندىكى شەكىلنىڭ يۈزىنى ھېسابلاڭ. سىز قانچە خىل ئۇسۇلنى ئويلاپ چىقالايسىز؟

2.

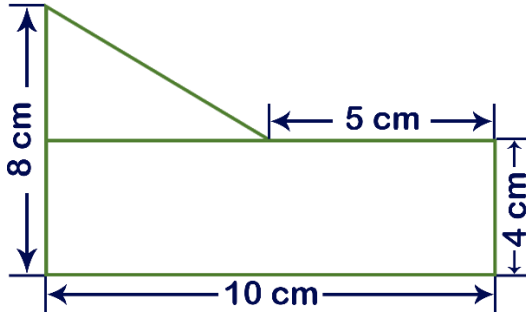

تۆۋەندىكى شەكىللەرنىڭ يۈزىنى ھېسابلاش فورمۇلاسىنى يېزىپ بېقىڭ:



$S = \underline{\hspace{2cm}}$



$S = \underline{\hspace{2cm}}$



$S = \underline{\hspace{2cm}}$



$S = \underline{\hspace{2cm}}$

كۆنۈكە

1. جەدۋەل تولدۇرۇڭ.

شەكىل نامى	ئاساسى (cm)	ئېگىزلىكى (cm)	يۈزى (cm ²)
پاراللېل تۆت تەرەپلىك	94	66	
	478	97	
ئۈچبۇلۇڭ	56	23	
	145	78	
تراپېتسىيە	ئۈستۈنكى ئاساسى 35	4	
	ئاستىنقى ئاساسى 47		
	ئۈستۈنكى ئاساسى 8	9	
	ئاستىنقى ئاساسى 16		

2. مەلۇم بىر پاراللېل تۆت تەرەپلىك شەكىللىك ئوتلاقنىڭ ئوتتۇرىسىدا كەڭلىكى 2 مېتىر، ئۇزۇنلۇقى 10 مېتىر كېلىدىغان بىر يول بار. ئۇنداقتا ئوتلاقنىڭ يۈزى قانچە؟

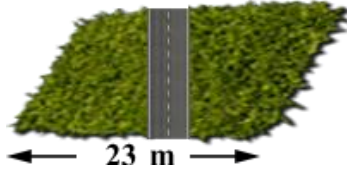

3. تۆۋەندىكى شەكىللەرنىڭ يۈزىنى تېپىڭ. (بىرلىكى: cm)

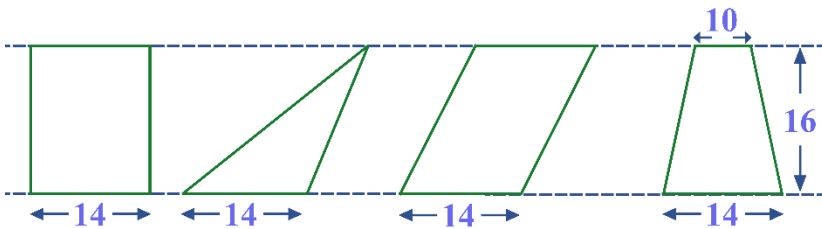

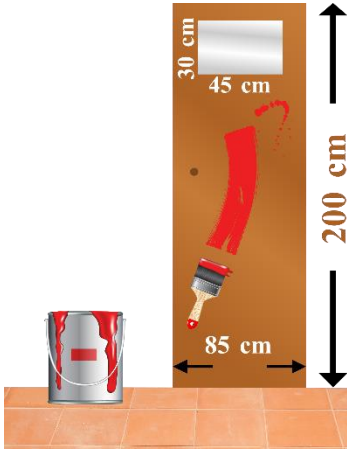

4. مەلۇم بىر ياتاق بىناسنىڭ 40 دانە ئىشىكىنى سىرلىماقچى. ئىشىكنىڭ شەكلى سول تەرەپتىكى رەسىمدىكىدەك.
 (1) ئىشىكنىڭ سىرلاشقا بولىدىغان يۈزى قانچە؟
 (2) ھەر بىر كۋادرات سانتىمېتىر يەرگە 0.2 دوللار كەتسە، بۇ بىنانىڭ ھەممە ئىشىكىنى سىرلاش ئۈچۈن قانچە دوللار خەجلەيدۇ؟

5. بىر دانە كومبايننىڭ ئورۇش كەڭلىكى 2 مېتىر بولۇپ، سائىتىگە بەش كىلومېتىر ئورۇپ بولسا، تەخمىنەن قانچە سائەتتە تۆۋەندىكى بۇغدايلىقنى ئورۇپ بولالايدۇ؟

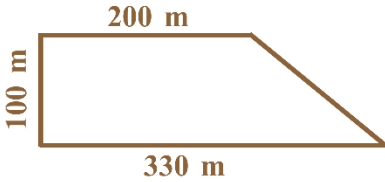

6. تۆۋەندىكى شەكىللەرنىڭ بويالغان قىسمىنىڭ يۈزىنى تېپىڭ. (بىرلىكى: cm)

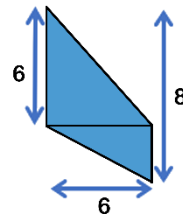
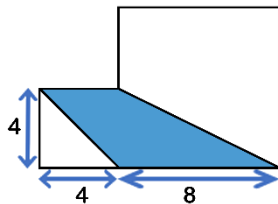
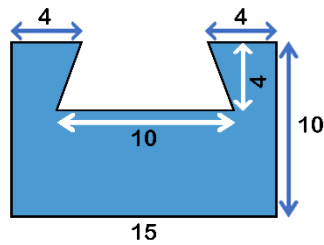
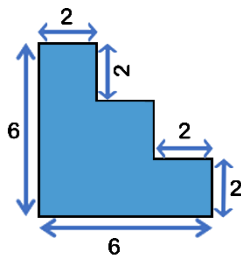

ئومۇمىي تەكرار

بۇ قىسىمدا ئۆگەنگەن مەزمۇنلار

ئونلۇق كەسىر

$$\begin{array}{r} 3.4 \\ \times 0.6 \\ \hline 2.04 \end{array} \quad \begin{array}{r} 0.35 \overline{) 19.60} \\ \underline{10.50} \\ 9.10 \\ \underline{8.75} \\ 0.35 \end{array}$$

100 + x = 250

$S=ah \div 2$ $S=(a+b)h \div 2$

$S=ah$

يۈز (مەيدان)

نامەلۇم سان

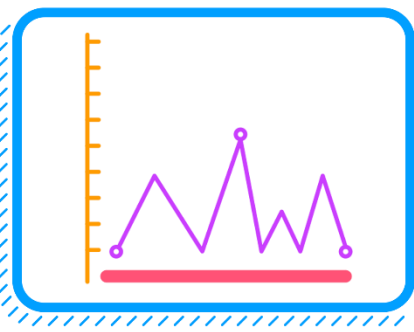

ستاتىستىكا



بۇ قىسىمدىكى مەزمۇنلارنى پىششىق ئىنگىلىيەلىك نىمە؟ ئۆزىڭنى سىناپ بېقىڭ.

1. تۆۋەندىكىلەرنى ھېسابلاڭ ۋە سوئاللارغا جاۋاب بېرىڭ:

$$56 \times 4 = \underline{\hspace{2cm}}$$

$$28 \div 7 = \underline{\hspace{2cm}}$$

$$5.6 \times 4 = \underline{\hspace{2cm}}$$

$$2.8 \div 7 = \underline{\hspace{2cm}}$$

$$5.6 \times 0.4 = \underline{\hspace{2cm}}$$

$$2.8 \div 0.7 = \underline{\hspace{2cm}}$$

$$5.6 \times 0.04 = \underline{\hspace{2cm}}$$

$$2.8 \div 0.07 = \underline{\hspace{2cm}}$$

(1) ئونلۇق كەسىرلەرنى كۆپەيتىش، بۆلۈش ئۇسۇلى بىلەن پۈتۈن سانلارنى كۆپەيتىش، بۆلۈشنىڭ قانداق ئوخشاشلىقى ۋە ئوخشاماسلىقى بار؟

(2) ئونلۇق كەسىرلەرنى كۆپەيتىش ۋە بۆلۈشتە نېمىلەرگە دىققەت قىلىش كېرەك؟

2. تۆۋەندىكى مىساللارنى ھېسابلاڭ.

$$2.3 \times 14.5 + 0.23$$

$$31.12 \times 5.54 - 9.32$$

$$6.15 \times 8.01 \div 0.78$$

$$0.32 \times 26.47 + 8.65$$

$$16.7 - 20.31 \div 4.8$$

$$(9.987 + 5.3 \times 0.94) \div 0.16$$

3. نۇر سېكۇنتىغا 300 مېتىر كىلومېتىر تارقىلىدۇ، بۇ ئارىلىق تەخمىنەن يەر شارى ئېكۋاتور ئۇزۇنلۇقىنىڭ 7 ھەسسىسىدىن يەنە 20 مېتىر كىلومېتىر ئارتۇق بولسا، يەر شارى ئېكۋاتورىنىڭ ئۇزۇنلۇقى تەخمىنەن قانچە كىلومېتىر؟

4. بىر كېپىنەك 1 سائەتتە 7.8 كىلومېتىر ئۇچىدۇ. بىر ھەسەل ھەرىسىنىڭ ئۇچۇش تېزلىكى بۇ كېپىنەكنىڭ 2.4 ھەسسىسىگە توغرا كەلسە، ھەسەل ھەرىسى بىر سائەتتە قانچە كىلومېتىر ئۇچىدۇ؟

5. تەڭلىمنى يېشىڭ.

$$4(x - 7.025) = 3.6$$

$$5(1.7803 + x) = 89.025$$

$$6(2.84 - x) = 4.806$$

$$(x + 9.3) \div 8 = 2.651$$

(1) تۆۋەندىكى رەسىم قەغەزدىن كېسىپ چىقىرىلغان بىر تۈپ دەرەخ، ئۇنىڭ يۈزى قانچە؟ (بىرلىكى: cm)
 (2) ئۇزۇنلۇقى 45cm، كەڭلىكى 21cm بولغان بىر ۋاراق قەغەزدىن پايدىلىنىپ، مۇشۇنداق دەرەختىن قانچە تۈپ كېسىۋېلىشقا بولىدۇ؟

.6

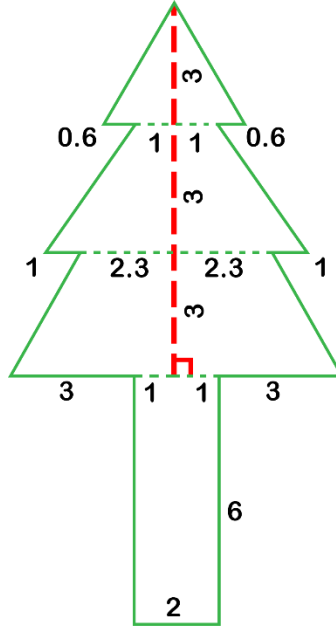

تۆۋەندىكى ئايروپىلاننىڭ ئۈستۈنكى يۈزىنى كۆك رەڭ بىلەن سىرلاش زۆرۈر بولۇپ قالدى، ھەر كۋادرات مېتىرغا 20 دوللار كەتسە، 2600 دوللار يېتەمدۇ؟

.7

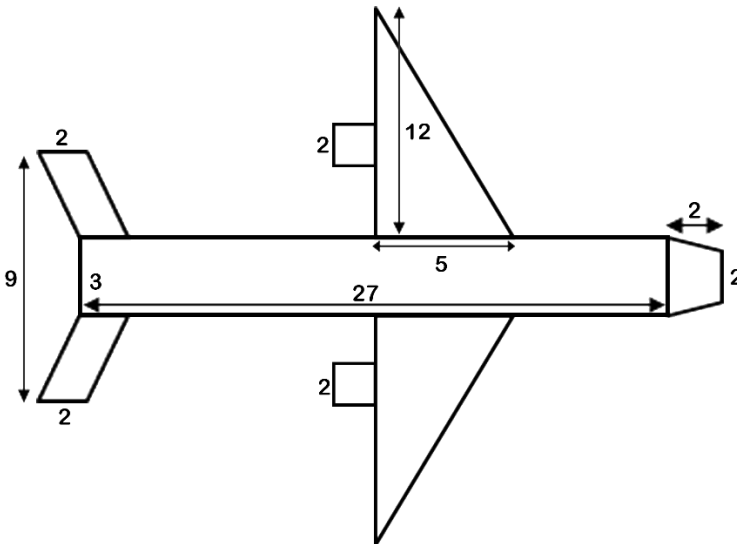

8. دىلمۇراتنىڭ 6 ياشتىن 10 ياشقىچە بولغان بەدەن ئېغىرلىق جەدۋىلىگە ئاساسەن دىئاگرامما سىزنىڭ ۋە نېمىنى بايقىغانلىقىڭىزنى ئېيتىپ بېقىڭ.

يېشى	6	7	8	9	10
ئېغىرلىقى (kg)	17	19	22	25	30

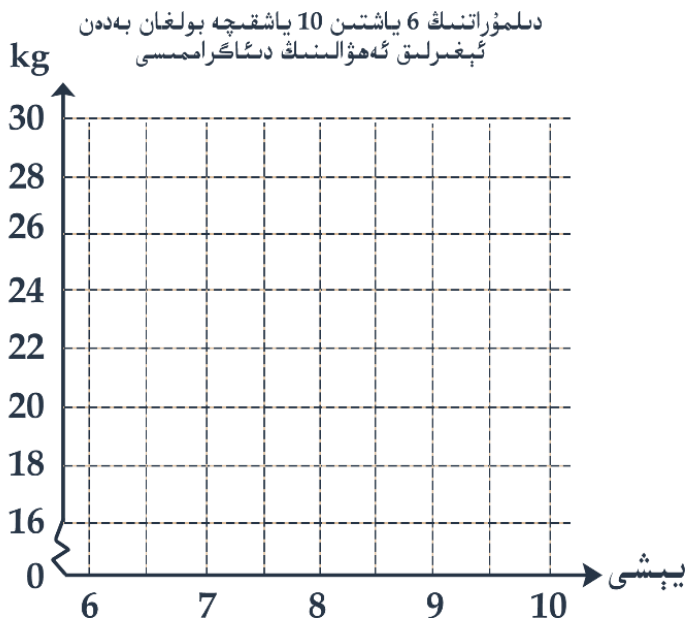

9. تۆۋەندىكى مىساللارنى ھېسابلاڭ، نەتىجىنى ئىككى خانىلىق ئونلۇق كەسىرگىچە ئېلىڭ.

$$45.89 \times 23.74$$

$$8.1682 \div 0.5$$

$$65.42 \div 4.7$$

10. تۆۋەندىكىلەرنىڭ توغرا- خاتالىقىغا ھۆكۈم قىلىڭ.

() (1) $a^2 > 2a$

() (2) نامەلۇم ساننى ئۆز ئىچىگە ئالغان ئىپادە تەڭلىمە دەپ ئاتىلىدۇ.

() (3) $.5x + 5 = 5(x + 1)$

() (4) تەڭلىمە $3x - 6 = 18$ نىڭ يېشىمى 8.



ئابدۇسالام بىلەن نۇرئەلى مەكتەپ دەرۋازىسى ئالدىدا ئايرىلىپ، 8 مىنۇتتىن كېيىن بىرلا ۋاقىتتا ئۆيلىرىگە يېتىپ بارغان. ئابدۇسالام ئوتتۇرا ھېساب بىلەن مىنۇتغا 45m ماڭغان بولسا، نۇرئەلى ئوتتۇرا ھېساب بىلەن مىنۇتغا قانچە مېتىر ماڭغان؟

.11

تۆۋەندىكىسى بىر راکىتا مودېلىنىڭ تەكشىلىكتىكى شەكلى بولۇپ، ئۇنىڭ يۈزىنى تېپىڭ.

.12

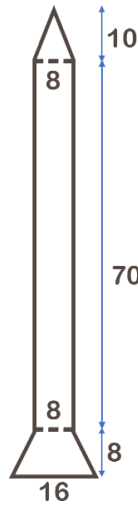

مەسجىد ھويلىسىدا تىك تۆتبۇلۇڭ شەكىللىك بىر پارچە يەر بولۇپ، بۇ يەرگە قىزىلگۈل، سېرىقگۈل ۋە چىم ياتقۇزماقچى (تۆۋەندىكى رەسىمدىكىدەك). سىز ئايرىم-ئايرىم ھالدا قىزىلگۈل، سېرىقگۈل ۋە چىملارنىڭ تېرىلغۇ مەيدانى (يۈزى) نى ھېسابلاپ چىقالامسىز؟

.13

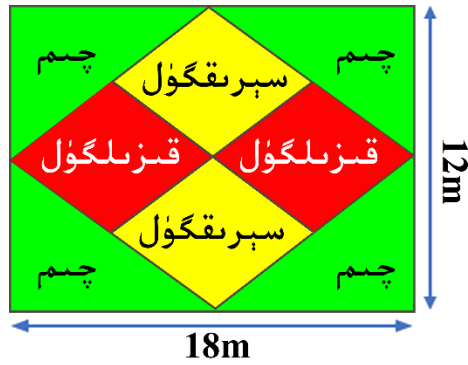

14. تۆۋەندىكى مىساللارنى ھېسابلاڭ:

$2.354 + 1.78$	41.25×3.4	$6.1 \times 18.9 + 6.1 \times 11.1$
$26.5 \div 15$	$46 - 5.47$	$31.7 + 9.12 + 28.3 + 1.88$

15. تۆۋەندىكى تەڭلىملەرنى يېشىڭ:

$x \div 2.31 = 0.6$	$64.1 + 1.4x = 86.7$	$8x - 0.7 = 48.7$
---------------------	----------------------	-------------------

16. بىر ئاپتوموبىلنىڭ ئارقا ئەينىكىدە بىر پارچە تراپېتسىيە شەكىللىك يورۇقلۇق توسقۇچ بولۇپ، ئۇنىڭ ئۈستۈنكى ئاساسى 1m، ئاستىنقى ئاساسى 1.2m، ئېگىزلىكى 0.7m بولسا، ئۇنىڭ يۈزى قانچە؟



17. كاتەكچە ئىچىگە مۇۋاپىق سان تولدۇرۇڭ، نەتىجىدە ھەر بىر تەڭلىمنىڭ يېشىمى ئوخشاشلا $x = 5$ بولسۇن.

+ x = 13

x - = 2.3

× x = 7

x ÷ = 5

$$S = (a + b)h \div 2$$

$$S = a h$$

$$S = a h \div 2$$

